

Mini trampoline EPS

Réf. : 685

(FR) Notice de Montage



Nous vous remercions d'avoir acheté ce produit O'jump. Nous vous conseillons de lire attentivement la notice de montage. L'agrès se présente EN parties prémontées pour un assemblage simplifié. Nous avons conçu ce produit O'jump pour vous apporter entière satisfaction. Si vous avez besoin d'aide l'équipe O'jump est à votre disposition pour vous accompagner.

 +33 (0)4 91 87 51 20
 +33 (0)4 91 93 86 89
 info@ojump.com

www.ojump.com



Avertissement :

Cet équipement doit être utilisé par une seule personne à la fois et sous la surveillance d'une personne qualifiée, avec des tapis de réception appropriés.

L'usage de cet équipement à des fins autres que celles initialement prévues est exclu.



Recommandations :

- conserver cette notice pour référence ultérieure (contrôle, entretien...).
- effectuer une maintenance prédictive de manière périodique.
- mettre en place une vérification annuelle ou pluriannuelle selon l'utilisation.

Encombrement au sol & poids :







- Agrès 120x120 cm 35Kg



Outils nécessaires au montage de l'agrès.

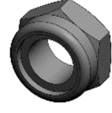

Listing quincaillerie (prémontées)

- | | | | | |
|---|--|--|--|--|
| <p>A</p> <p>X2</p>  <p>Roulette $\varnothing 38$</p> | <p>B</p> <p>X2</p>  <p>M8 x 30</p> | <p>C</p> <p>X8</p>  <p>M8 x 40</p> | <p>D</p> <p>X10</p>  <p>$\varnothing 16 \times 8.5$</p> | <p>E</p> <p>X10</p>  <p>M8</p> |
| <p>F</p> <p>X2</p>  <p>Molette d'indexage</p> | <p>G</p> <p>X28</p>  <p>Ressorts</p> | | | |



Listing des parties (prémontées)

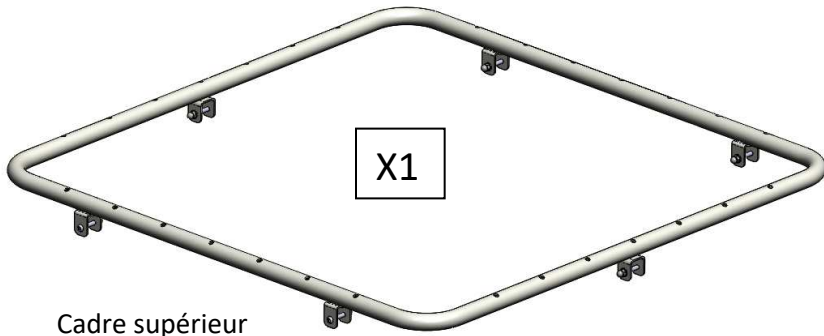

X1

Cadre supérieur

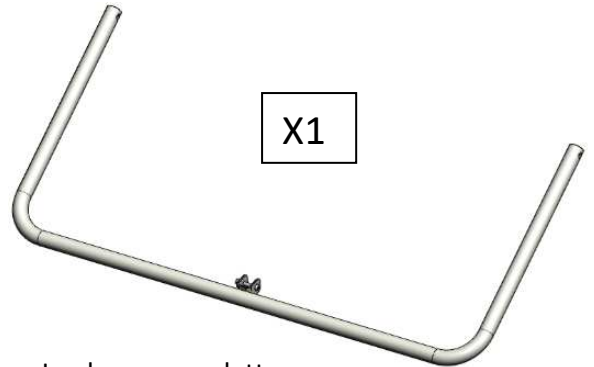

X1

Jambe sans roulette

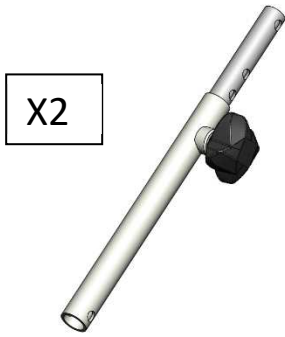

X2

Montants coulissants

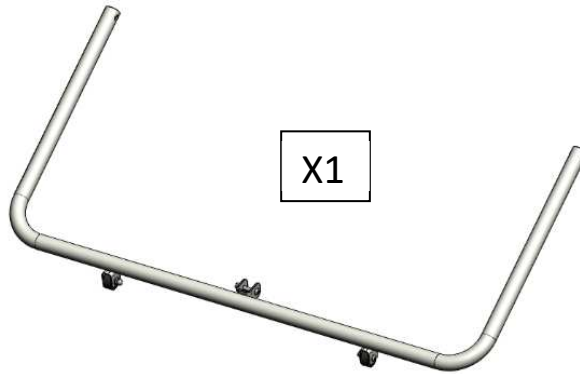

X1

Jambe avec roulettes

X28



Ressorts

X1

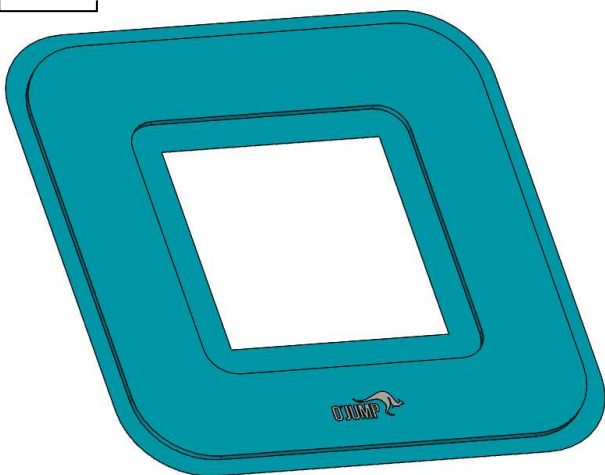

Protection

X1

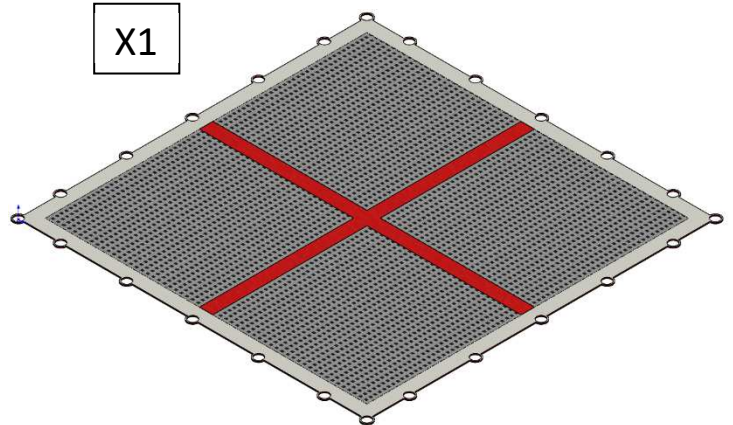

Toile

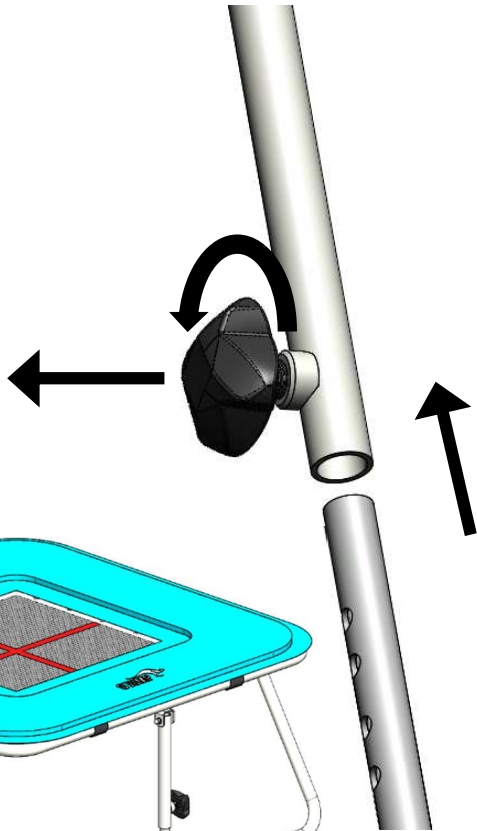
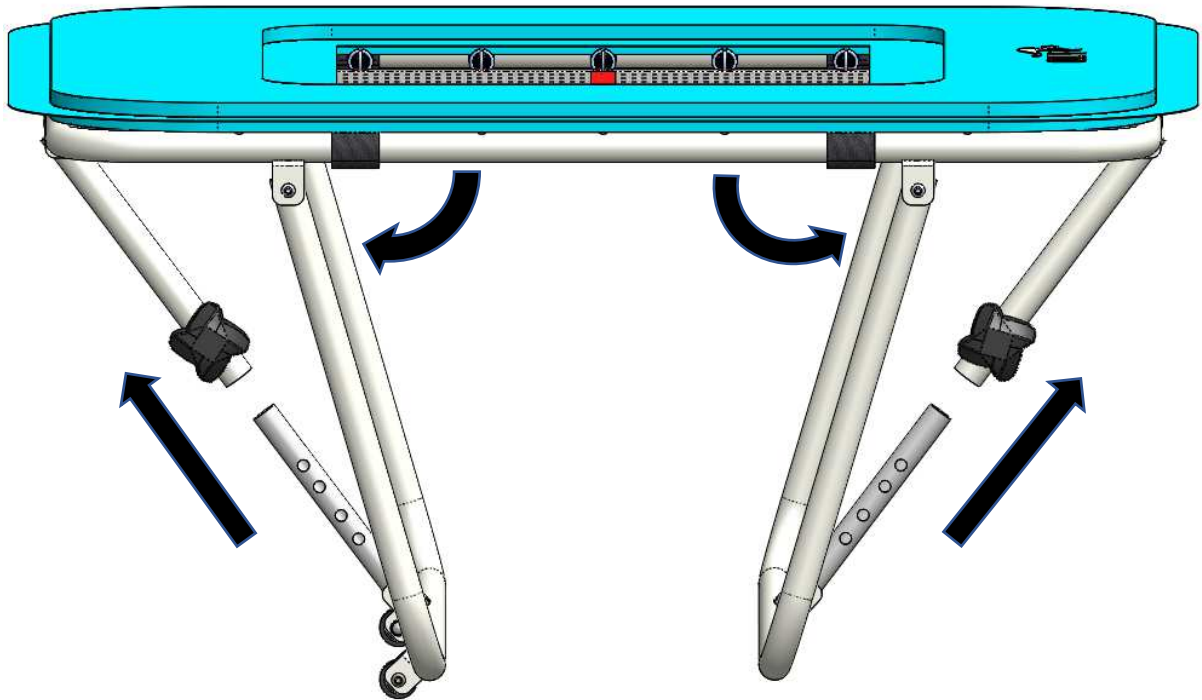

Dévisser et tirer la molette d'indexage afin de libérer la coulisse.

Faire pivoter les pieds. Relâcher la molette en face de la position désirée. Bloquer la molette en serrant.

Répéter l'opération pour l'autre pied.

