

### MOQUETTES DE RECOUVREMENT 14x14M & 13x13M ET PRATICABLES DE GYMNASTIQUE ARTISTIQUE

**6380H**  
6570J-6775D-6775D/DE  
**6390I**  
6565K-6777D-6777D/DE



**6570J &  
6775D - 6775D/DE**

**DOCUMENT À  
CONSERVER**

#### Avertissement :

Il convient de faire installer cet équipement par une personne qualifiée. Cet équipement doit être utilisé par une seule personne à la fois et sous la surveillance d'une personne qualifiée.  
L'usage de cet équipement à des fins autres que celles initialement prévues est exclu.

#### Conformité :

Les praticables 14 x 14m références **6570J, 6775D et 6775D/DE** sont homologués FIG.

#### Recommandations :

- Conserver cette notice pour référence ultérieure (contrôle, entretien...).
- Effectuer une maintenance prédictive de manière périodique.
- Mettre en place une vérification annuelle ou pluriannuelle selon l'utilisation.

#### Colisage :

COLIS REF.	6380/141 Lé moquette gauche N°1 14 x 4m	6380/142 Lé moquette central N°2 14 x 3m	6380/143 Lé moquette central N°3 14 x 3m	6380/144 Lé moquette droit N°4 14 x 4m	6380/108 Lot 3 Velcros de liaison 14m	6532B Kit Anti-Rotation Moquette	Nombre colis
<b>6380H</b> Moquette recouvrement 14 x 14m	1	1	1	1	1	1	6
<b>VOLUME (M³)</b>	0,62	0,48	0,48	0,62	0,02	0,01	X
<b>MASSE (KG)</b>	99	75	75	99	2	1,55	
<b>DIM. (MM)</b>	4300x380x380	3350x380x380	3350x380x380	4300x380x380	370x270x200	300x200x170	

COLIS REF.	6390/141 Lé moquette gauche N°1 13.05 x 3.52m	6390/142 Lé moquette central N°2 13.05 x 3m	6390/143 Lé moquette central N°3 13.05 x 3m	6390/144 Lé moquette droit N°4 13.05 x 3.52	6380/108 Lot 3 Velcros de liaison 14m	6532B Kit Anti-Rotation Moquette	Nombre colis
<b>6390I</b> Moquette recouvrement 13 x 13m	1	1	1	1	1	1	6
<b>VOLUME (M³)</b>	0,55	0,48	0,48	0,55	0,02	0,01	X
<b>MASSE (KG)</b>	82	72	72	82	2	1,55	
<b>DIM. (MM)</b>	3800x380x380	3300x380x380	3300x380x380	3800x380x380	370x270x200	300x200x170	

## I. Montage du plancher et du Kit Anti-Rotation :

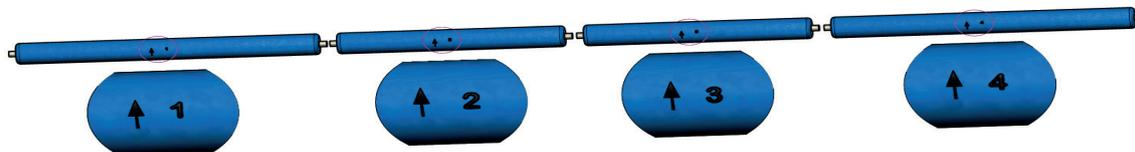
Se reporter aux instructions de montage **NM06 + NM206** pour les Réfs.: **6580B & 6595B, NM273 + NM277** pour les Réfs.: **6785A & 6787A** ou **NM274 + NM277** pour les Réfs.: **6781A & 6783A**.

## II. Montage de l'Aire amortissante en Mousse et des bavettes de finition des Prat. à ressorts :

Se reporter aux instructions de montage **NM253** pour les Réfs.: **6542A & 6572A**, ou **NM299** pour les Réfs.: **6788B & 6784B**

## III. Montage de la moquette de recouvrement : 🧑🧑🧑🧑 minimum.

Nota : Conserver les 4 tubes en carton à plat pour un éventuel futur stockage ou déplacement de la moquette (sans enrouler).



**Important** : Pour avoir une teinte identique entre les 4 lés (même sens de poils), il suffit de positionner les 4 rouleaux côte à côte en respectant l'ordre des numéros et le sens des flèches (inscrites sur l'emballage), comme indiqué ci-dessus.

**1/ DÉROULER LES 4 LÉS DE MOQUETTE À L'ENDROIT SUR LA MOUSSE : DANS LE SENS DU VELOURS NOIR DES PISTES MOUSSES (VOIR FIG. 1, 2 & 3 OU 4, 5 & 6), EN PLAÇANT LES 2 PLUS LARGES VERS L'EXTÉRIEUR. COMMENCER PAR POSER L'UN DES 2 GRANDS ROULEAUX (1, 1' OU 4, 4') SUR UN CÔTÉ DE LA MOUSSE (GRANDE BORDURE ROUGE VERS L'EXTÉRIEUR) :**

- Praticable 14 x 14m (Réf.: 6570J, 6775D & 6775D/DE) : lés latéraux de 4m de large (1) et (4) (voir Fig. 1 à 3).
- Praticable 13 x 13m (Réf.: 6565K, 6777D & 6777D/DE) : lés latéraux de 3,52m de large (1') et (4') (voir Fig. 4 à 6).

**2/ RENOUELER L'OPÉRATION POUR LE SECOND GRAND ROULEAU, PUIS DÉROULER LES LÉS CENTRAUX (2) ET (3) OU (2') ET (3') AU MILIEU DES 2 AUTRES.**

**3/ POSITIONNER LE PREMIER LÉ LATÉRAL PAR RAPPORT À L'AIRE EN MOUSSE, EN S'ALIGNANT SUR LE TRACÉ DE DÉPART (14 x 14m OU 13 x 13m) :**

- Praticable à plots 14 x 14m (Réf.: 6570J) : la moquette complète dépasse de 25cm tout autour de la mousse (voir Fig. 1 & 2).
- Praticable à plots 13 x 13m (Réf.: 6565K) : la moquette complète dépasse de 20cm tout autour de la mousse (voir Fig. 4 & 5).
- Praticable à ressorts 14 x 14m & 13x13m (Réf.: 6775D, 6777D, 6775D/DE & 6777D/DE) : la moquette complète ne dépasse pas de la mousse (voir Fig. 1 & 3 pour le praticable 14x14m, Fig 4 & 6 pour le praticable 13x13m).

**4/ AJUSTER PARFAITEMENT LES 4 LÉS BORD À BORD. POUR DÉPLACER UN LÉ, IL SUFFIT DE METTRE UNE PERSONNE À CHAQUE EXTRÉMITÉ DU LÉ, ET DE LE SOULEVER ALTERNATIVEMENT AFIN DE FAIRE PÉNÉTRER DE L'AIR PAR VAGUES SOUS LE LÉ. RÉAJUSTER SA POSITION EN TIRANT DANS LA DIRECTION SOUHAITÉE.**

**Orientation des linéaires de mousses (en vert) / Orientation des lés de moquette (en rouge)**

Figure 1 - Moquette complète  
14 x 14m (Réf.: 6380H)

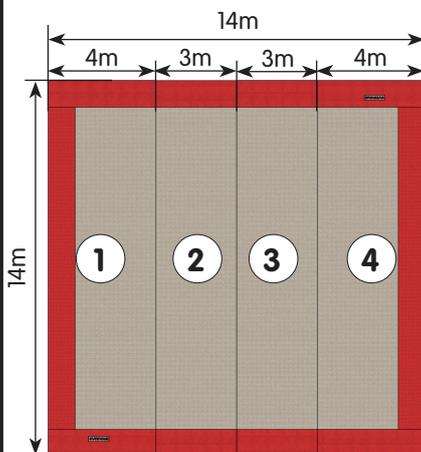


Figure 2 - Mousse complète  
13,50 x 13,50m ép. 4cm  
Pistes "accordéon" prat. à plots (Réf.: 6542A)

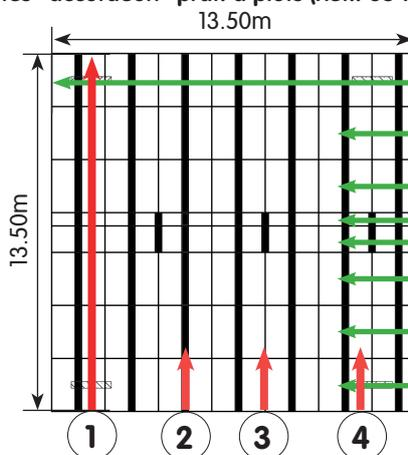


Figure 3 - Mousse complète 14 x 14m  
ép. 5.6cm - pistes "accordéon"  
Prat. à ressorts (Réf.: 6788B)

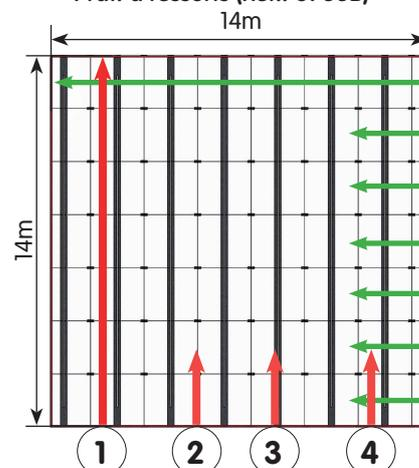


Figure 4 - Moquette complète  
13.05 x 13.05m (Réf.: 6390I)

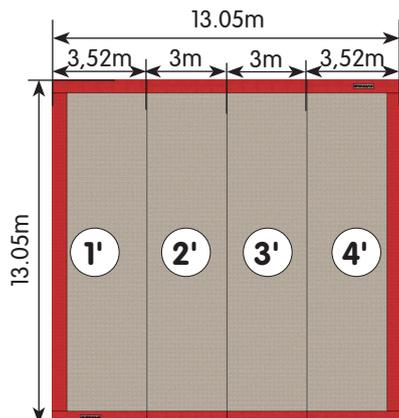


Figure 5 - Mousse complète  
12,60 x 12,60m ép. 4cm  
Pistes "accordéon" prat. à plots (Réf.: 6572A)

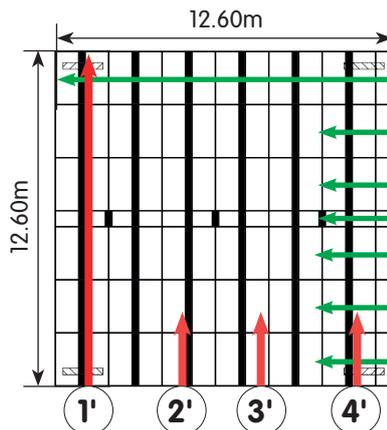
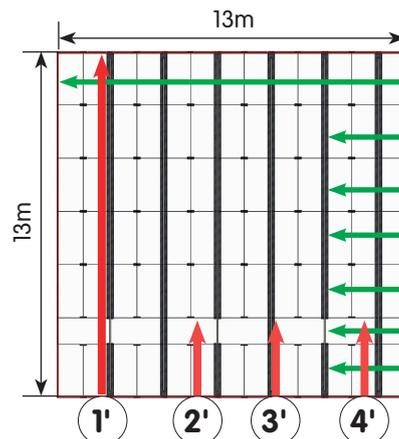


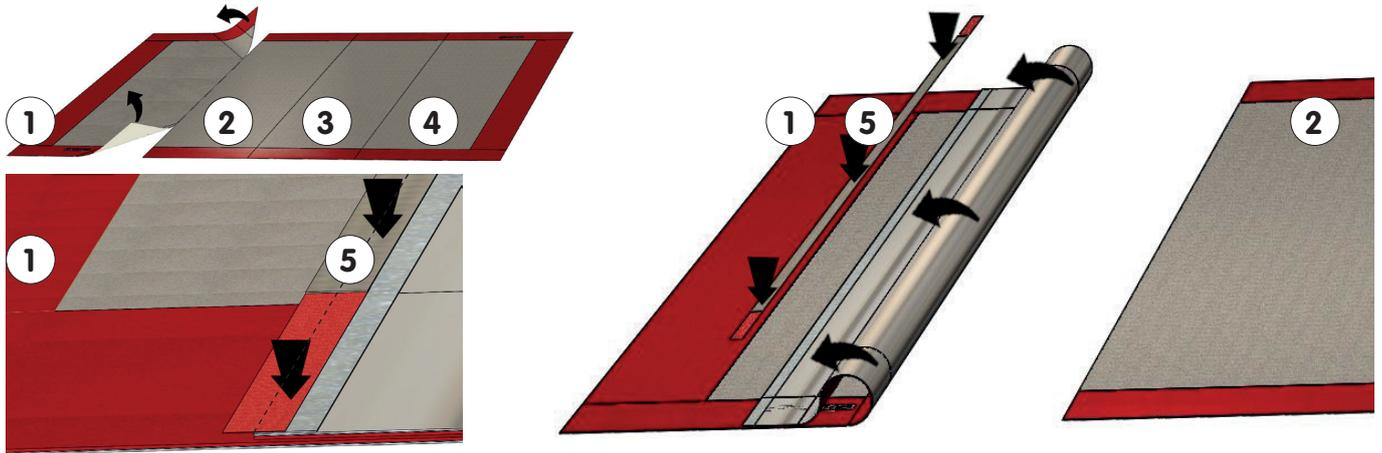
Figure 6 - Mousse complète 13 x 13m  
ép. 5.6cm - pistes "accordéon"  
Prat. à ressorts (Réf.: 6784B)



**5/ ! ATTENTION : POUR ÉVITER LA FORMATION DE PLUS, LAISSER REPOSER MINIMUM 24H À TEMPÉRATURE D'UTILISATION (SI TOUTEFOIS DES PLUS APPARAISSENT, SE REPORTER AU § V). ASSEMBLER LES 4 LÉS ENTRE EUX (MÉTHODE IDENTIQUE POUR LES 2 MOQUETTES) :**

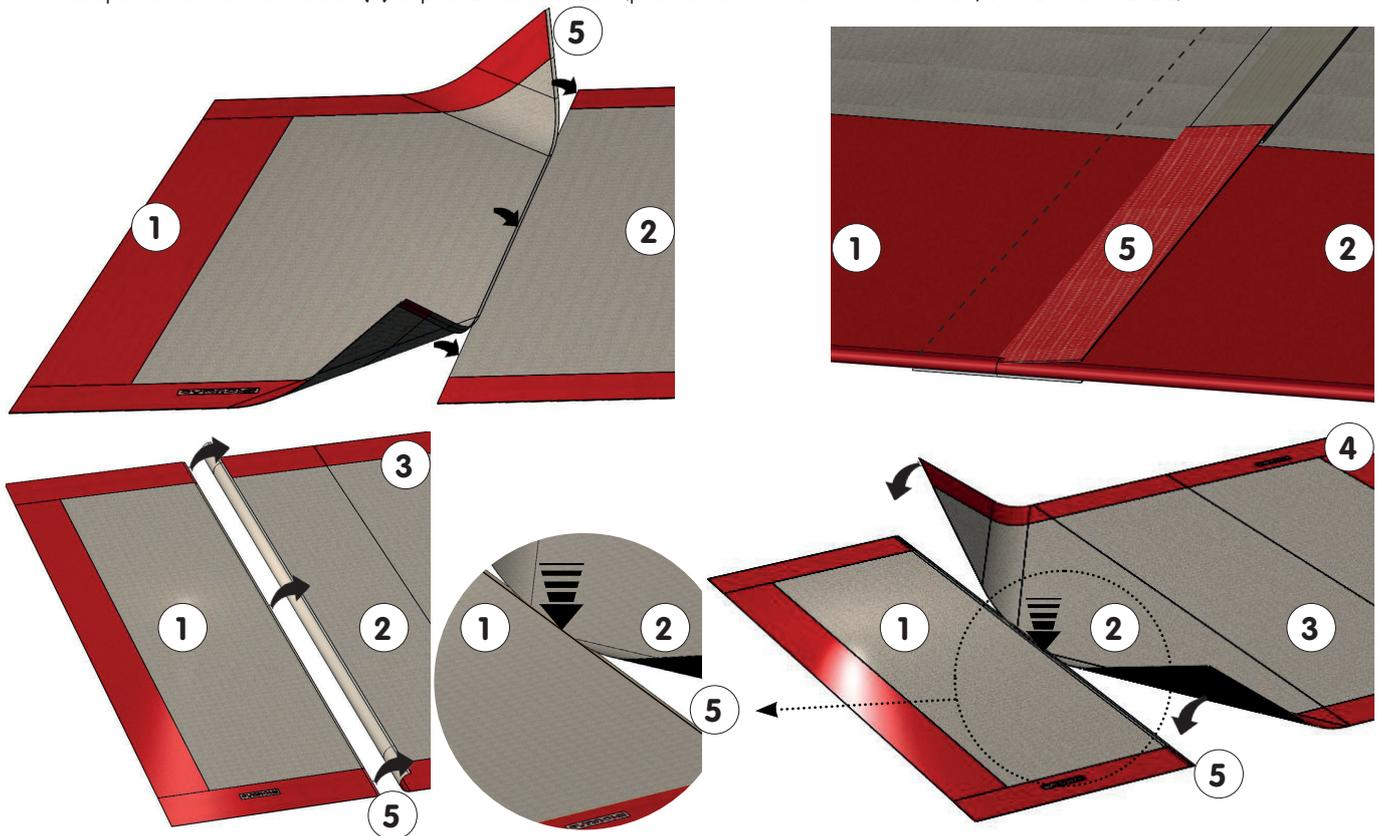
**Figures 7 - 8 - 9 - Mise en place d'une bande auto-agrippante de liaison sur un lé de moquette**

- Soulever chaque extrémité d'un lé latéral (1) en finissant par le milieu pour dégager la zone de liaison.
- Dérouler une bande velcro de liaison (5) (beige & rouge), sans tension, à cheval de 5cm sur l'envers du bord du lé latéral (1).



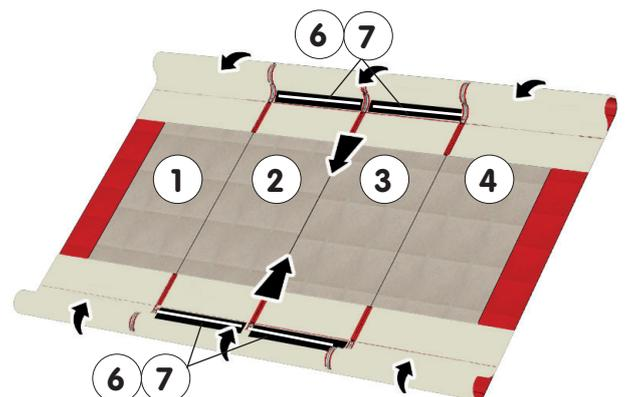
**Figures 10 - 11 - 12 - 13 & détail - Finition de la liaison de 2 lés de moquette**

- Rabattre le lé latéral (1) muni de la bande de liaison (5) en partant du milieu vers les extrémités.
- Dégager le bord du lé central (2) pris en dessous de la bande de liaison (5), en soulevant les extrémités jusqu'à libérer le milieu.
- Reposer délicatement le milieu du lé latéral (2) à l'identique du lé latéral, en finissant par les extrémités.
- Renouveler l'opération pour les lés restants (3) et (4).
- Recouper les bandes de liaison (5) dépassantes si besoin (praticables 13 x 13m - Réfs : 6565K, 6777D & 6777D/DE).



**6/ INSTALLATION DU KIT ANTI-ROTATION MOQUETTE (8) SOUS LES EXTRÉMITÉS DES LÉS CENTRAUX (2) ET (3) (VOIR FIG. 14 CI-CONTRE).**

- Retourner chaque extrémité de la moquette jusqu'à dégager les bandes de velours noir (7) présentes sous les lés centraux.
- Si elles sont en mauvais état, les remplacer par celles fournies.
- Accrocher une bande auto-agrippante de 2.50m beige adhésivée (6) centrée sur la largeur de chaque bande de velours noir (7).
- Ôter le film protecteur de la face autocollante de la bande (6) et rabattre les extrémités de la moquette sur la mousse. Appuyer fermement.



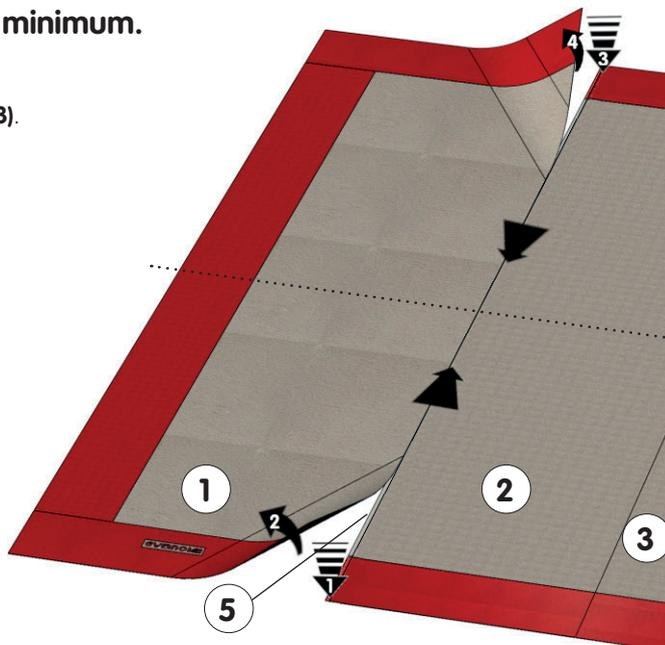
## IV. Démontage et stockage de la moquette : minimum.

### 1 / DÉMONTAGE (SÉPARATION DES 4 LÉS) :

- Commencer par la liaison d'un lé latéral (1) et du lé central (2).
- Procéder à l'identique pour le second lé latéral (4) et le lé central (3).
- Renouveler l'opération entre les 2 lés centraux (2) et (3).

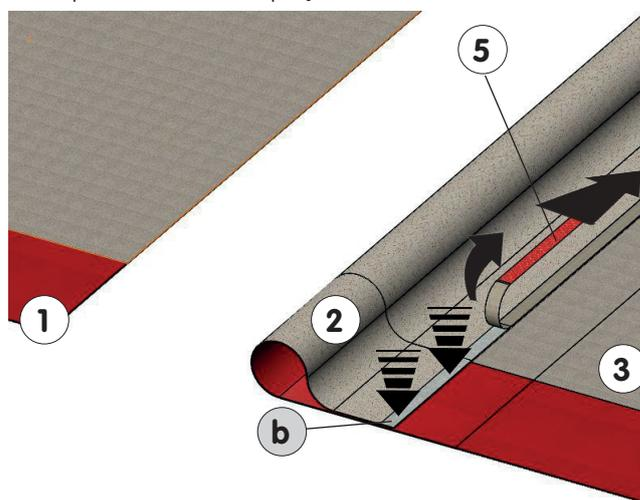
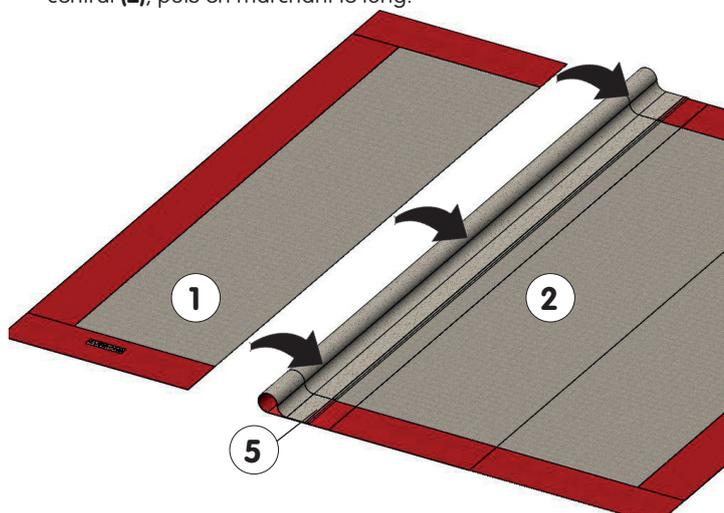
Figure 15 - Séparation de 2 lés

- Se placer à une jonction entre 2 lés et soulever avec précaution l'angle d'un lé latéral (1), tout en maintenant l'angle du lé central (2) correspondant : en se plaçant debout dessus, puis en marchant le long de la liaison.
- Progresser ainsi jusqu'au milieu de la longueur de la moquette, puis renouveler l'opération en partant de l'autre extrémité : le premier lé latéral (1) est libre.



Figures 16 - 17 - Démontage de la bande de liaison

- Retourner le bord du lé central (2) pour décrocher la bande de liaison (5).
- Soulever progressivement la bande de liaison (5) tout en maintenant la moquette au sol : en se plaçant debout sur le bord du lé central (2), puis en marchant le long.



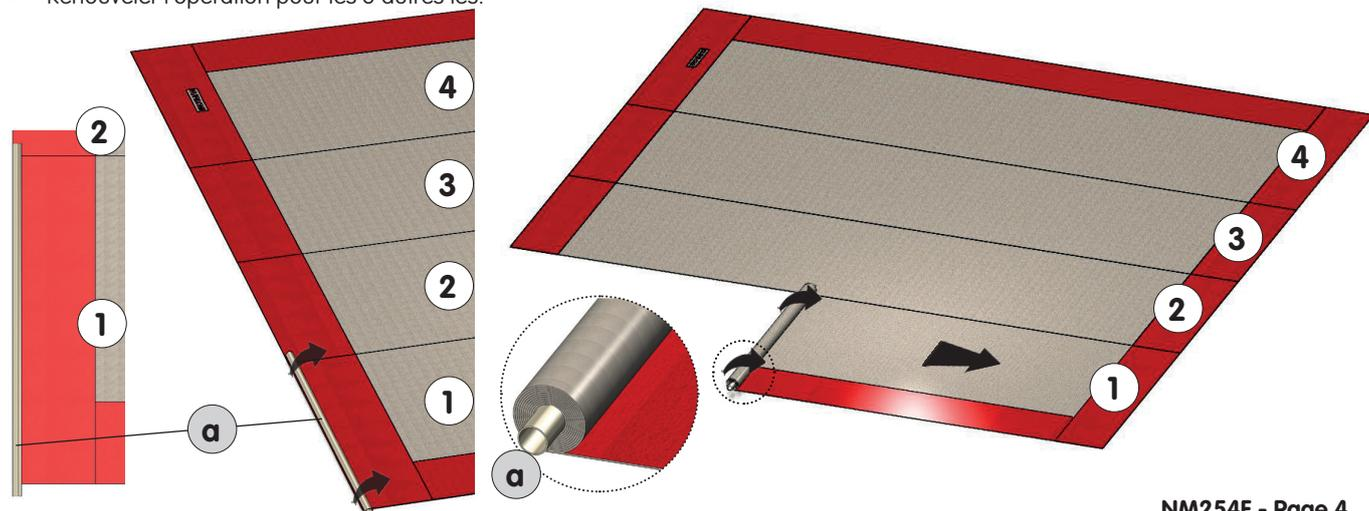
### 2/ ENROULEMENT DES 4 LÉS AVANT STOCKAGE :

 **IMPORTANT : LE TUBE EN CARTON UTILISÉ DOIT DÉPASSER DE CHAQUE EXTRÉMITÉ DU LÉ DE MOQUETTE.**

- Remettre les 4 lés le plus à plat possible pour faciliter un enroulement régulier, ne pas former de "cône" et garantir le bon état de la moquette stockée.

Figures 18 - 19 - Méthode d'enroulement

- À 2 personnes (sans enrouleur), positionner le tube en carton (a) parallèle à une extrémité du premier lé latéral (1),
- Enrouler la moquette en avançant de manière synchrone pour obtenir un cylindre régulier. Ceci permettra de pouvoir entreposer la moquette sans détérioration.
- Renouveler l'opération pour les 3 autres lés.



## V. Maintenance :

- Un nettoyage du praticable permet de mieux visualiser les problèmes éventuels (déformation, casse ou absorption d'humidité).
- Vérifier l'état : des différents lés de moquette (1), (2), (3) et (4) (tenue des bordures rouges sur la partie centrale beige, des bandes auto-agrippantes blanches de 5cm (b) sous les bords des lés (cf. Fig 17), des 8 parties du Kit Anti-Rotation moquette (8) et des bandes de liaison (5).
- Pour toute question relative au nettoyage de la moquette, se reporter aux préconisations ci-dessous.
- Vérifier l'état des pistes de mousse "accordéon" (cf. NM253, NM299) et des bandes auto-agrippantes de liaison et du plancher (bois & plots mousse - cf. NM06 ou bois & ressorts - cf. NM257, NM273 ou NM274).
- Tout élément détérioré ou déformé doit être remplacé dans les plus brefs délais.
- Si des plis apparaissent : démonter le/les bandel(s) auto-agrippant(s) de liaison du/des lés correspondant(s) suivant les instructions § IV 1/, et aplanir la surface avec un tube carton (a) dans le sens du poil de manière uniforme. Laisser la moquette s'aplanir complètement, avant de remettre en place les liaisons suivant les instructions § III 5/.

## VI. Préconisations d'entretien :

Parmi les éléments qui contribuent à assurer la longévité des moquettes, l'entretien joue un rôle essentiel. Ce document fournit les recommandations relatives à l'entretien, au détachage et au nettoyage permettant de préserver un haut degré d'aspect pendant toute leur durée de vie.



**UN ENTRETIEN DÉFICIENT ET EN PARTICULIER L'UTILISATION DE DÉTACHANTS OU SOLUTIONS DÉTERGENTES NON ADAPTÉES PEUT MENER À UNE DÉTÉRIORATION RAPIDE ET IRRÉMÉDIABLE DE LA MOQUETTE. DANS DE TELLES SITUATIONS, LA RESPONSABILITÉ DE GYMNOVA NE SAURAIT ÊTRE ENGAGÉE.**

Une maintenance efficace des moquettes comprend obligatoirement 4 types d'actions :

- Protection des accès
- Dépoussiérage
- Détachage
- Entretien périodique.

**1/ PROTECTION DES ACCÈS :** LA PRINCIPALE SOURCE DE SALISSURE ÉTANT LA POUSSIÈRE ET LES DÉBRIS VENUS DE L'EXTÉRIEUR, LES MESURES PRÉVENTIVES CONSISTENT À PROTÉGER TOUTES LES ENTRÉES DONNANT ACCÈS AU GYMNASE.

**2/ DÉPOUSSIÉRAGE PAR ASPIRO-BROSSAGE :** UN NETTOYAGE RÉGULIER À L'ASPIRO-BROSSEUR EST LE PRINCIPAL MOYEN D'ENTRETIEN DES MOQUETTES. POUR ÊTRE EFFICACE, IL EST ABSOLUMENT NÉCESSAIRE D'UTILISER UN ASPIRATEUR MUNI D'UNE BROsse ROTATIVE QUI PERMETTRA UNE ÉLIMINATION OPTIMALE DE LA POUSSIÈRE PAR SON ACTION MÉCANIQUE, SANS AVOIR BESOIN D'APPUYER LORS DE SON PASSAGE.

**3/ DÉTACHAGE :** DOIT ÊTRE RÉALISÉ DE MANIÈRE QUOTIDIENNE. EN EFFET, LES TÂCHES SONT D'AUTANT PLUS DIFFICILES À ENLEVER LORSQU'ELLES SONT ANCIENNES.

PROCÉDER COMME SUIT :

- Tâches Liquides : Absorber le plus rapidement possible le liquide renversé en tamponnant avec un tissu de coton blanc, propre, sec et absorbant. **Éviter de frotter la tache.**
- Tâches Solides : Récupérer le plus gros à l'aide d'un couteau.
- Tout type de taches :
  - Utiliser le tableau de détachage ci-après de façon à identifier le produit de détachage adéquat.
  - Avant tout nettoyage, vérifier si l'agent de détachage est « compatible » avec la moquette en réalisant un essai sur une zone non exposée.
  - Appliquer le produit de détachage sur un chiffon de coton blanc (jamais directement sur la moquette) et tamponner fortement la tache en évitant de frotter. Travailler la tache de l'extérieur vers l'intérieur de façon à éviter de l'étendre.
  - Continuer d'utiliser le produit détachant comme décrit ci-dessus aussi longtemps que dégorgera la tache sur le chiffon.
  - Pour les mélanges à base de shampoing, on utilisera avantagusement la méthode du verre retourné pour masser la tache en faisant décrire des cercles au verre retourné et pour ramasser la mousse éventuellement formée. Répéter l'opération sans rajouter de produit jusqu'à ce qu'il n'y ait plus formation de mousse.
  - Une fois la tache enlevée, rincer à l'eau claire en tamponnant plusieurs fois avec une éponge humide. Tamponner avec un chiffon sec pour absorber tout le liquide. Attention : certaines solutions nettoyantes peuvent entraîner un rapide ré-encrassement si elles ne sont pas complètement enlevées.
  - Enfin, placer une couche absorbante blanche non pelucheuse (Chiffon de coton ou papier cuisine) d'1cm d'épaisseur environ sous un objet lourd protégé par un film plastique pour absorber l'humidité résiduelle.
  - Une fois l'objet retiré, aspirer/brosser l'endroit.

### 4/ ENTRETIEN PÉRIODIQUE :

Ces opérations lorsqu'elles sont réalisées correctement permettent de retarder les opérations plus lourdes dites de « Grand nettoyage » ou de « Rénovation ».

- Nettoyage à la poudre absorbante :
  - Pulvériser par zones de 10 m<sup>2</sup> maximum une solution de pré-détachage en insistant sur les zones encrassées ou tâchées.
  - Répandre ensuite la poudre en une couche aussi mince que possible.
  - Avec un balai brosse ou équivalent, faites pénétrer la poudre dans la moquette. Laisser le produit agir 1 à 3 heures.
  - Extraire la poudre à l'aspiro-brosseur en le repassant plusieurs fois si nécessaire, sans mettre de pression verticale.
- L'injection Extraction :



**ATTENTION : CETTE MÉTHODE TRÈS DÉLICATE EST UNE OPÉRATION DE NETTOYAGE EN PROFONDEUR PERMETTANT DE NETTOYER LES FIBRES SUR TOUTE LA HAUTEUR DU VELOURS ET NE DOIT ÊTRE ENVISAGÉE QUE DANS LES CAS EXTRÊMES DE SALISSURE. LA ZONE À TRAITER DOIT TOUT D'ABORD ÊTRE SOIGNEUSEMENT DÉPOUSSIÉRÉE.**

Le principe de cette méthode est l'injection d'une solution de détergent fortement diluée dans de l'eau tiède ou chaude en cas de salissure très grasse qui va décoller les salissures. Juste après, une aspiration humide très puissante permet la récupération de l'eau et des salissures. Des précautions doivent être prises dans le choix de la solution détergente. **Le pH de ces solutions doit absolument être inférieur à 8.** Il convient, par précaution, de rajouter un agent anti-mousse dans le bac d'extraction de la machine.

**LES ÉTAPES À SUIVRE SONT LES SUIVANTES :**

- Procéder à des passages parallèles. N'utiliser la solution de détergent qu'en quantité suffisante pour assurer un bon nettoyage.
- Éviter l'humidification excessive. Nettoyer en ligne droite lorsque cela est possible et recouvrir chaque passage d'un tiers de la largeur de la buse nettoyante afin d'éviter toute marque de passage.
- Après chaque nettoyage, faire immédiatement un second passage sur la même surface sans détergent, mais en actionnant l'aspirateur.
- Il convient de répéter l'extraction dans les zones où les salissures visibles n'ont pas été éliminées par un seul passage de la buse nettoyante.
- Ensuite, les mêmes opérations doivent être conduites avec de l'eau à la place du détergent de façon à éliminer toute trace de détergent du poil de la moquette.
- Si l'extraction a été correctement réalisée, le temps de séchage optimum est de l'ordre de 6 à 12 heures. Durant ce laps de temps, il convient d'éviter tout trafic sur la moquette. Cette durée pourra être fortement minorée en utilisant des souffleurs spéciaux.

**RECOMMANDATIONS GÉNÉRALES IMPORTANTES :**

Les moquettes sont sensibles aux agents chimiques : les fibres de la couche d'usage ainsi que l'envers peuvent être détériorés par des agents agressifs tels que les produits alcalins (Ammoniaque...), les agents de blanchiment, les agents oxydants (Eau de Javel, Eau Oxygénée...) et les agents réducteurs.

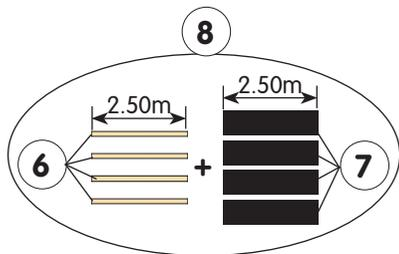
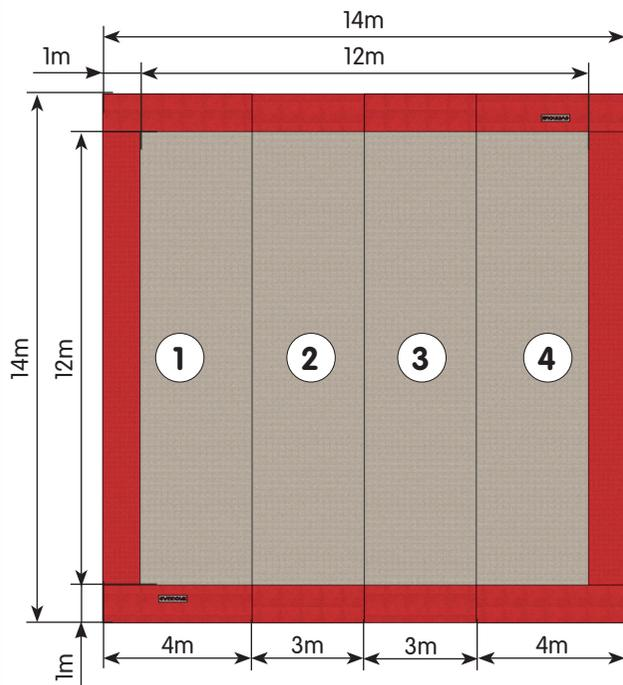
**⚠ ÉVITER D'INONDER LA TACHE : UNE HUMIDITÉ PROLONGÉE OU RÉPÉTÉE PEUT CAUSER UNE DÉCOLORATION, UN RAMOLLISSEMENT VOIRE UN DÉCOLLEMENT DE L'ENVERS, UN RÉTRÉCISSEMENT, UN JAUNISSEMENT DE LA MOQUETTE OU FAVORISER LA CROISSANCE DE MOISSURES ET BACTÉRIES.**

**TABLEAU DE DÉTACHAGE\***

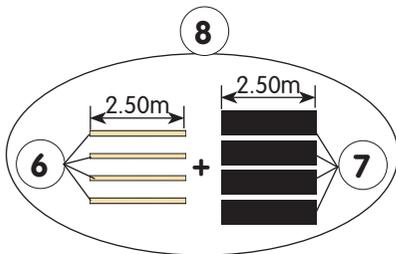
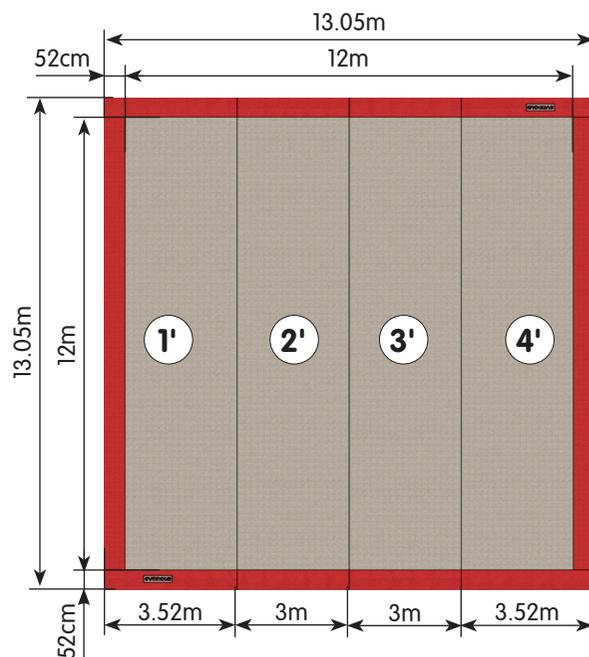
Type de taches	Actions
Beurre, Huile, Graisse, Cambouis, Goudrons, Cirage	<ul style="list-style-type: none"> <li>- Commencez par retirer le plus gros à l'aide d'un couteau.</li> <li>- Tamponnez ensuite à l'aide d'un chiffon imbibé de solvant de type essence</li> <li>- Puis appliquez une poudre absorbante.</li> <li>- Rincez à l'eau claire</li> <li>- Séchez et aspirez.</li> </ul>
Boissons alcoolisées, café, thé, soda, jus de fruit	<ul style="list-style-type: none"> <li>- Après avoir enlevé le plus gros avec des chiffons absorbants,</li> <li>- Tamponnez les endroits tachés (de l'extérieur vers le centre) avec une solution d'eau et alcool à parts égales.</li> <li>- Rincez ensuite à l'eau claire.</li> </ul>
Boue	<ul style="list-style-type: none"> <li>- Laissez sécher la boue, puis brossez.</li> <li>- Si nécessaire, frottez avec une solution de shampoing pour moquettes.</li> <li>- Rincez à l'eau claire.</li> </ul>
Bougie	<ul style="list-style-type: none"> <li>- Retirez le plus possible de bougie en grattant légèrement.</li> <li>- Placez ensuite un buvard sur la tache et appliquez sans appuyer un fer à repasser tiède.</li> <li>- Renouvelez l'opération en déplaçant le buvard jusqu'à ce que la tache de bougie soit fondue et en grande partie absorbée.</li> <li>- Terminez en frottant la tache avec un chiffon imbibé d'alcool à détacher.</li> </ul>
Chewing-gum	<ul style="list-style-type: none"> <li>- Durcir le chewing-gum avec de la glace,</li> <li>- Puis le retirer avec le dos de la lame d'un couteau.</li> <li>- Diluez ensuite ce qui reste avec de l'acétone.</li> </ul>
Lait, Œuf, yaourt, chocolat, herbe, vomis	<ul style="list-style-type: none"> <li>- Frottez avec un chiffon imbibé d'eau chaude et de lessive aux enzymes.</li> <li>- Rincez à l'eau claire.</li> </ul>
Colle, vernis	<ul style="list-style-type: none"> <li>- Enlevez le maximum de colle ou de vernis</li> <li>- Puis tamponnez avec un chiffon trempé dans de l'acétone.</li> </ul>
Peinture	<ul style="list-style-type: none"> <li>- Rayez la peinture au papier de verre</li> <li>- Puis tamponnez avec un chiffon imbibé d'acétone.</li> </ul>
Rouge à lèvres	<ul style="list-style-type: none"> <li>- Nettoyez avec un chiffon imbibé de démaquillant, puis avec une solution de shampoing pour moquettes.</li> <li>- Rincez à l'eau claire.</li> </ul>
Rouille	<ul style="list-style-type: none"> <li>- Tamponnez l'endroit taché avec un produit antirouille du commerce.</li> <li>- Avant d'en faire l'application, essayez le sur un coin peu visible de votre moquette afin de vous assurer qu'il ne se produise aucune décoloration.</li> <li>- Laissez agir</li> <li>- Et rincer à l'eau claire</li> </ul>
Sang, lait, sueur, urine	<ul style="list-style-type: none"> <li>- Solution d'ammoniaque (à 28%) ou peroxyde d'hydrogène (30%).</li> </ul>
Vernis à Ongles	<ul style="list-style-type: none"> <li>- Tamponnez la tache avec un chiffon imbibé d'acétone ou amyle acétate.</li> </ul>
Tache inconnue	<ul style="list-style-type: none"> <li>- Tamponnez successivement avec du chlorure de méthylène, puis de l'acétone, puis une solution diluée de vinaigre blanc,</li> <li>- Nettoyez avec un shampoing pour moquettes.</li> <li>- Rincez à l'eau claire</li> </ul>

\* **Rappel** : le détachant doit être appliqué sur un chiffon propre, JAMAIS directement sur la moquette.

**Moquette complète 14 x 14m**  
(Réf.: 6380H)



**Moquette complète 13.05 x 13.05m**  
(Réf.: 6390I)



26	-	-	-	-
25	-	-	-	-
24	-	-	-	-
23	-	-	-	-
22	-	-	-	-
21	-	-	-	-
20	-	-	-	-
19	-	-	-	-
18	-	-	-	-
17	-	-	-	-
16	-	-	-	-
15	-	-	-	-
14	-	-	-	-
13	-	-	-	-
12	-	-	-	-
11	-	-	-	-
10	-	-	-	-
9	-	-	-	-
8	1	Kit Anti-Rotation moquettes	6532B	-
7	4	Bande velours noir 2.50m x 25cm	-	Inclus ds 2, 3 & 6
6	4	Bande adhésivée beige 2.50m x 5cm	-	Inclus dans 8
4'	1	Lé N°4 latéral droit 13.05 x 3,52m	6390/144	Prat. 13 x 13m
3'	1	Lé N°3 central 13.05 x 3m	6390/143	Prat. 13 x 13m
2'	1	Lé N°2 central 13.05 x 3m	6390/142	Prat. 13 x 13m
1'	1	Lé N°1 latéral gauche 13.05 x 3,52m	6390/141	Prat. 13 x 13m
5	3	Bande liaison beige/rouge 14m	-	L'unité
4	2	Lé N°4 latéral droit 14 x 4m	6380/144	Prat. 14 x 14m
3	1	Lé N°3 central 14 x 3m	6380/143	Prat. 14 x 14m
2	1	Lé N°2 central 14 x 3m	6380/142	Prat. 14 x 14m
1	1	Lé N°1 latéral gauche 14 x 4m	6380/141	Prat. 14 x 14m
REP	NBRE	DÉSIGNATION	RÉFÉRENCE	OBSERVATIONS

**MOQUETTES DE RECOUVREMENT 14x14M & 13x13M**  
**ET PRATICABLES DE GYMNASTIQUE ARTISTIQUE**

Pour commander les pièces détachées, rappeler la désignation, la référence et la date de livraison de l'appareil complet.

Dans le souci d'une amélioration constante des produits, nous nous réservons le droit d'apporter des modifications techniques et dimensionnelles sans que cette notice nous soit opposable.

Ce document est la propriété de Gymnova, il est confidentiel et ne peut être reproduit sans accord.

# MOUSSES ET PRATICABLES DE GYMNASTIQUE ARTISTIQUE

**6570E - 6542A**  
**6565F - 6572A**



### Avertissement :

Il convient de faire installer cet équipement par une personne qualifiée.

Cet équipement doit être utilisé par une seule personne à la fois et sous la surveillance d'une personne qualifiée.

L'usage de cet équipement à des fins autres que celles initialement prévues est exclu.

### Conformité :

Cet appareil répond aux exigences de la norme européenne EN 913 « Matériel de gymnastique - Exigences générales de sécurité et méthodes d'essai ».

Le praticable 14 x 14m référence **6570** est homologué FIG.

### Recommandations :

Il est recommandé comme l'indique la norme française NF S52-400 de :

- conserver cette notice pour référence ultérieure (contrôle, entretien...).
- effectuer une maintenance prédictive de manière périodique.
- mettre en place une vérification annuelle ou pluriannuelle selon l'utilisation.

### Composition :

**1/ Praticable 14 x 14m (Réf.: 6570E) :**

- Moquette de recouvrement 14 x 14m (Réf.: 6380C) -> Colisage détaillé : se reporter à la notice NM254.

- Mousse amortissante 13,5 x 13,5m (Réf.: 6542A)

- Plancher dynamique 13 x 13m (Réf.: 6580A) -> Colisage détaillé : se reporter à la notice NM06p.

- Kit Anti-Rotation planchers - 4 câbles réglables (Réf.: 6529C) -> Colisage détaillé : se reporter à la notice NM06p.

**2/ Praticable 13,20 x 13,20m (Réf.: 6565F) :**

- Moquette de recouvrement 13,15 x 13,15m (Réf.: 6390C) -> Colisage détaillé : se reporter à la notice NM254.

- Mousse amortissante 12,6 x 12,6m (Réf.: 6572A)

- Plancher dynamique 12,5 x 12,5m (Réf.: 6595A) -> Colisage détaillé : se reporter à la notice NM06p.

- Kit Anti-Rotation planchers - 4 câbles réglables (Réf.: 6529C) -> Colisage détaillé : se reporter à la notice NM06p.

### Colisage :

Réf.	Colis	6542/00	6542/01	6542/12	6542/13	6542/04	Nombre de Colis
		Lot de 7 velcros de liaison Pistes mousses	Piste mousse centrale 13,5 x 2m	Piste mousse latérale + KAR 13,5 x 2m	Piste mousse centrale 13,5 x 1m	Piste mousse centrale 13,5 x 0,5m	
<b>6542A</b>	Mousse amortissante 13,5 x 13,5m	1	4	2	1	1	9
	<b>Volume (m³)</b> <b>Masse (kg)</b> <b>Dimensions (mm)</b>	0,0168 2 360 x 260 x 180	1,20 40 2000 x 1000 x 600	1,20 40 2000 x 1000 x 600	0,60 20 2000 x 1000 x 300	0,40 20 2000 x 500 x 400	

Réf.	Colis	6572/00	6572/01	6572/12	6572/13	6572/04	Nombre de Colis
		Lot de 7 velcros de liaison Pistes mousses	Piste mousse centrale 12,6 x 2m	Piste mousse latérale gauche + KAR 12,6 x 2m	Piste mousse latérale droite + KAR 12,6 x 2m	Piste mousse centrale 12,6 x 0,6m	
<b>6572A</b>	Plancher dynamique 12,6 x 12,6m	1	4	1	1	1	8
	<b>Volume (m³)</b> <b>Masse (kg)</b> <b>Dimensions (mm)</b>	0,0168 2 360 x 260 x 180	1,20 40 2000 x 1000 x 600	0,60 20 2000 x 1000 x 300	0,60 20 2000 x 1000 x 300	0,30 20 2000 x 500 x 300	

**À CONSERVER**

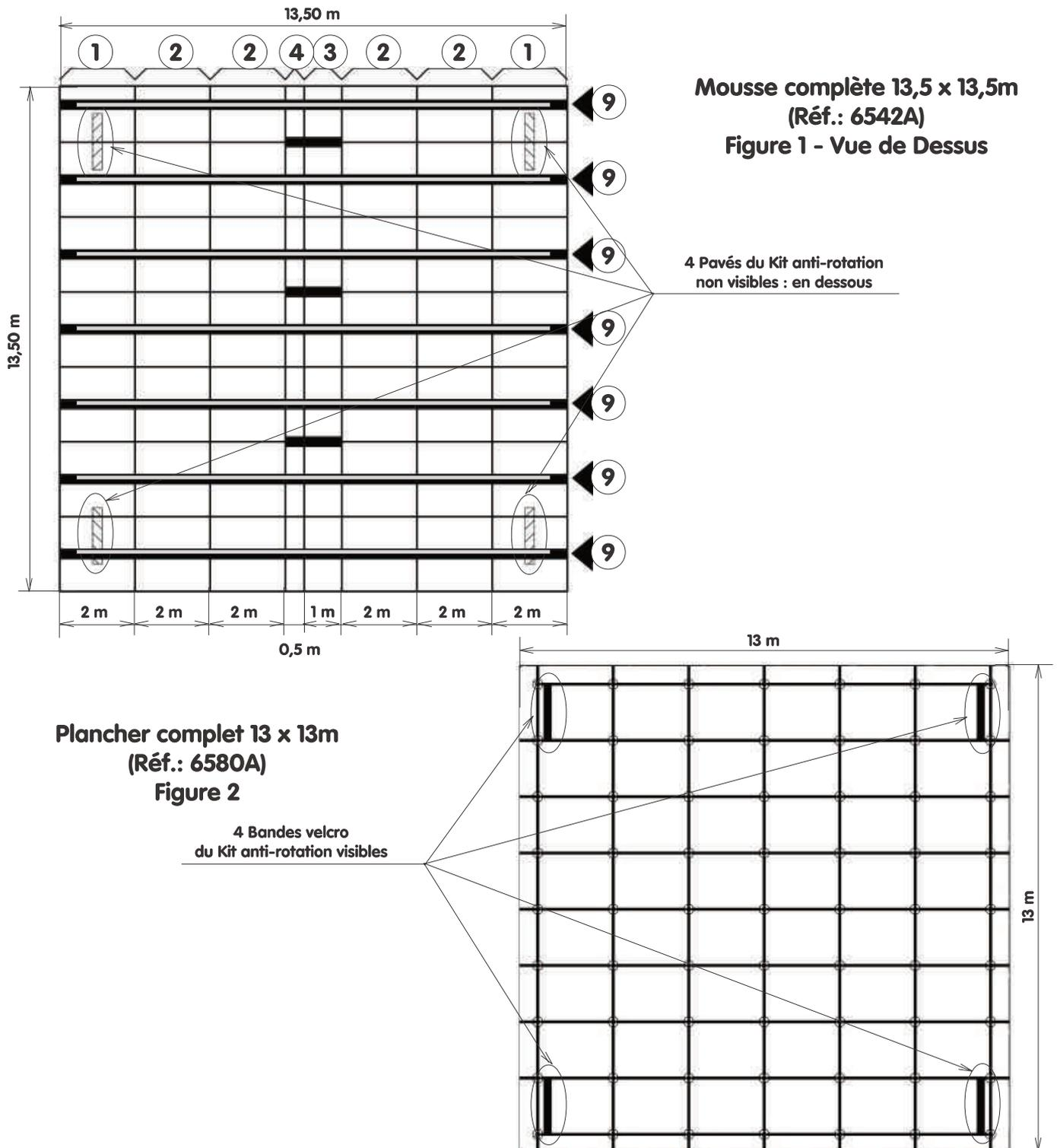
## I . Montage du plancher :

Se reporter aux instructions de montage de la NM06p.

## II . Montage de l'Aire amortissante en Mousse (2 personnes minimum sont nécessaires) :

- Déplier les bandes de mousse avec la face blanche visible, en alignant les charnières en textile noir :
  - Praticable 14 x 14m (Réf.: **6570E**) : 8 pistes dont 2 pistes **(1)** comportant 2 bandes d'1,50m de textile noir du Kit Anti-Rotation (voir **Fig. 1**).
  - Praticable 13,20 x 13,20m (Réf.: **6565F**) : 7 pistes dont 2 pistes **(5)** et **(6)** comportant 2 bandes d'1,50m de textile noir du KAR (voir **Fig. 3**).Les bandes velcro d'1,50m des plaques d'angle du plancher (2 x 1,50m) et les pavés d'1,50m de textile noir des pistes mousse **(1)** ou **(5)** et **(6)** doivent se trouver face à face (voir **Fig. 1 & 2** ou **Fig. 3 & 4**).
- Les pistes comportant les pavés du Kit anti-rotation sont à placer vers l'extérieur du plancher. Commencer par positionner :
  - Pour la référence **6570E** (voir **Fig. 1**) : une piste **(1)** qui doit déborder de **25 cm** de chaque côté du plancher.
  - Pour la référence **6565F** (voir **Fig. 3**) : la piste **(5)** ou **(6)** qui doit déborder de **5 cm** de chaque côté du plancher.
- Une fois la première piste maintenue sur le plancher par les 2 pavés anti-rotation, ajuster les autres pistes mousse côte à côte, alignées entre elles suivant **Fig. 1 & 2** ou **Fig. 3 & 4**.
- Les charnières en textile noir des différentes pistes étant alignées, solidariser l'ensemble grâce aux 7 bandes velcros **(9)** de 5cm de large et de 12,5m de long : accrocher une extrémité sur la première piste (au niveau de la première charnière en textile noir), tendre jusqu'à l'autre extrémité, puis marcher tout le long des 12,50m sur chacune d'elle.

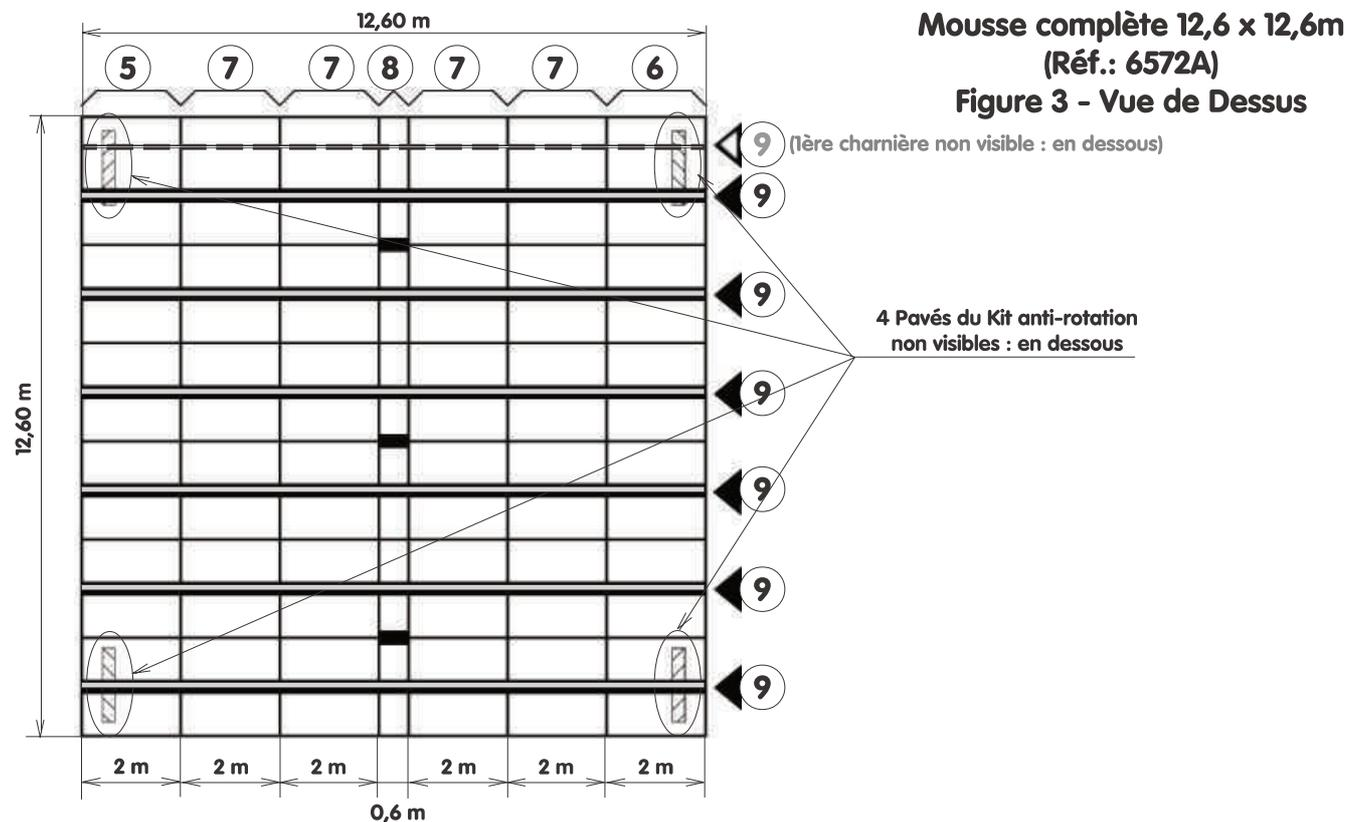
**Nota :** Pour la référence **6565F** (voir **Fig. 3**), les premières charnières se situent en dessous, la bande velcro **(9)** est à placer sous la mousse.



**Mousse complète 13,5 x 13,5m**  
(Réf.: 6542A)  
**Figure 1 - Vue de Dessus**

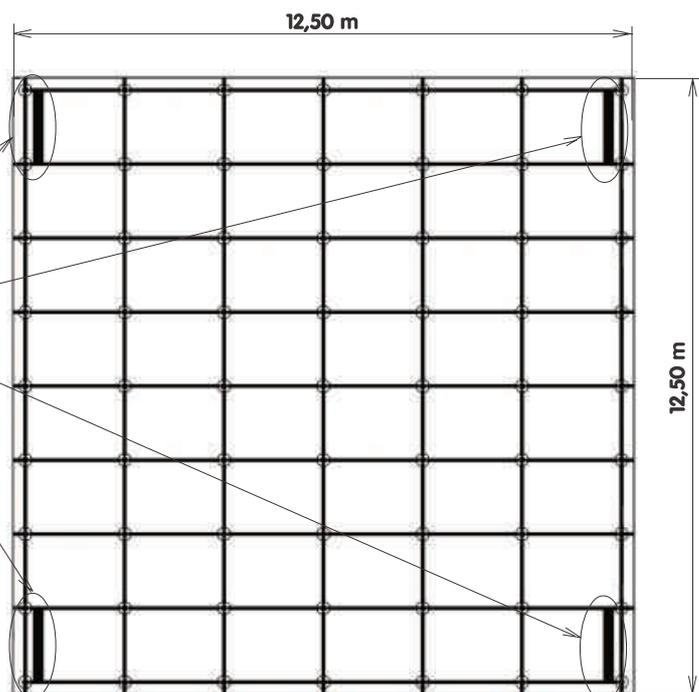
**Plancher complet 13 x 13m**  
(Réf.: 6580A)  
**Figure 2**

4 Bandes velcro  
du Kit anti-rotation visibles



**Plancher complet 12,5 x 12,5m**  
(Réf.: 6595A)  
**Figure 4**

4 Bandes velcro du Kit anti-rotation visibles



### III . Montage de la Moquette de recouvrement :

Se reporter aux instructions de montage de la NM254.

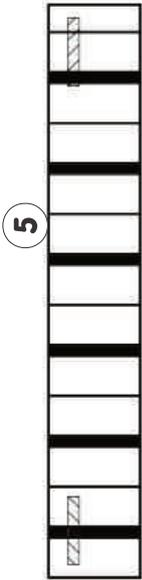
### IV . Démontage et stockage du Plancher dynamique :

Se reporter aux instructions de montage de la NM06p.

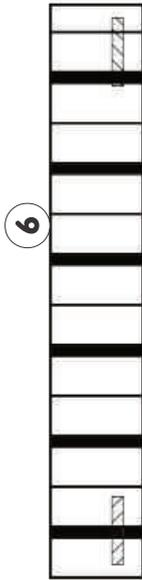
### V. Maintenance :

- Un nettoyage du praticable permet de mieux visualiser les problèmes éventuels (déformation, casse ou absorption d'humidité).
- Vérifier l'état : des pistes de mousse (1), (2), (3) et (4), ou (5), (6), (7) et (8); des bandes velcos de liaison (9).
- Vérifier l'état du plancher (bois & plots dynamiques, profilés, plaquettes) (cf. NM06p), et de la moquette (cf. NM254).
- Tout élément détérioré ou déformé doit être remplacé dans les plus brefs délais.

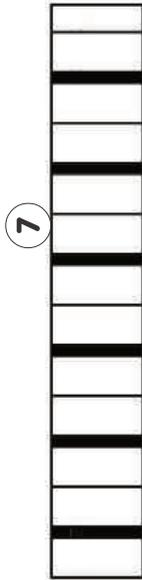
**Mousse 12,6 x 12,6m**  
(Réf.: 6572A)



5



6



7

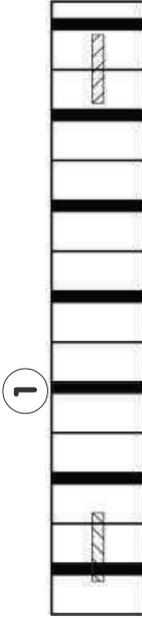


8

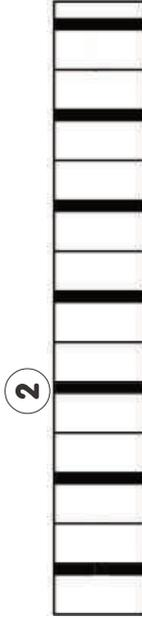


9

**Mousse 13,5 x 13,5m**  
(Réf.: 6542A)



1



2



3



4



9

30	-	-	-	-
29	-	-	-	-
28	-	-	-	-
27	-	-	-	-
26	-	-	-	-
25	-	-	-	-
24	-	-	-	-
23	-	-	-	-
22	-	-	-	-
21	-	-	-	-
20	-	-	-	-
19	-	-	-	-
18	-	-	-	-
17	-	-	-	-
16	-	-	-	-
15	-	-	-	-
14	-	-	-	-
13	-	-	-	-
12	-	-	-	-
11	-	-	-	-
10	-	Kit Anti-Rotation Mousse	6531A	cf. NM39b
9	1	Lot de 7 bandes velcro 12,5m	6542/00	pr 2 Praticables
8	1	Piste centrale 12,6 x 0,6m	6572/04	Prat. 13,2x13,2m
7	4	Piste centrale 12,6 x 2m	6572/01	Prat. 13,2x13,2m
6	1	Piste droite 12,6 x 2m + KAR	6572/13	Prat. 13,2x13,2m
5	1	Piste gauche 12,6 x 2m + KAR	6572/12	Prat. 13,2x13,2m
4	1	Piste centrale 13,5 x 0,5m	6542/04	Prat. 14x14m
3	1	Piste centrale 13,5 x 1m	6542/13	Prat. 14x14m
2	4	Piste centrale 13,5 x 2m	6542/01	Prat. 14x14m
1	2	Piste latérale 13,5 x 2m + KAR	6542/12	Prat. 14x14m
REP	NBR	DESIGNATION	REFERENCE	OBSERVATION

**Gymnova**

RUE GASTON DE FLOTTE  
13012 MARSEILLE  
Tél. : 33-(0)-4-91-87-51-20  
Fax : 33-(0)-4-91-93-86-89

**MOUSSES ET PRATICABLES  
DE GYMNASTIQUE ARTISTIQUE**

PAR : J. BRIOT LE : 17/05/10 NM253 Ref. : 6570E - 6542A - 6565F - 6572A  
CE DOCUMENT EST LA PROPRIETE DE GYMNNOVA. IL EST CONFIDENTIEL ET NE PEUT ETRE REPRODUIT SANS NOTRE ACCORD

# PLANCHERS ET PRATICABLES DE GYMNASTIQUE ARTISTIQUE

**6570E - 6580A**  
**6565F - 6595A**



### Avertissement :

Il convient de faire installer cet équipement par une personne qualifiée.  
Cet équipement doit être utilisé par une seule personne à la fois et sous la surveillance d'une personne qualifiée.  
L'usage de cet équipement à des fins autres que celles initialement prévues est exclu.

### Conformité :

Cet appareil répond aux exigences de la norme européenne EN 913 « Matériel de gymnastique - Exigences générales de sécurité et méthodes d'essai ».

Le praticable 14 x 14m référence **6570** est homologué **FIG**.

### Recommandations :

Il est recommandé comme l'indique la norme française NF S52-400 de :

- conserver cette notice pour référence ultérieure (contrôle, entretien...).
- effectuer une maintenance prédictive de manière périodique.
- mettre en place une vérification annuelle ou pluriannuelle selon l'utilisation.

### Composition :

#### 1/ Praticable 14 x 14m (Réf.: 6570E) :

- Moquette de recouvrement 14 x 14m (Réf.: 6380C) -> Colisage détaillé : se reporter à la notice NM254.
- Mousse amortissante 13,5 x 13,5m (Réf.: 6542A) -> Colisage détaillé : se reporter à la notice NM253.
- Plancher dynamique 13 x 13m (Réf.: 6580A)
- Kit Anti-Rotation planchers - 4 câbles réglables (Réf.: 6529D) -> Dim.: 100 x 305 x 345mm - Volume : 0,01m<sup>3</sup> - Masse : 3,5Kg

#### 2/ Praticable 13,20 x 13,20m (Réf.: 6565F) :

- Moquette de recouvrement 13,15 x 13,15m (Réf.: 6390C) -> Colisage détaillé : se reporter à la notice NM254.
- Mousse amortissante 12,6 x 12,6m (Réf.: 6572A) -> Colisage détaillé : se reporter à la notice NM253.
- Plancher dynamique 12,5 x 12,5m (Réf.: 6595A)
- Kit Anti-Rotation planchers - 4 câbles réglables (Réf.: 6529D) -> Dim.: 100 x 305 x 345mm - Volume : 0,01m<sup>3</sup> - Masse : 3,5Kg

### Colisage :

Colis	6580/50	6580/41	6580/42	6580/43	659/13	6590/15	6590/16	660/20	Nbre de Colis
Réf.	Palette 24 plaques + KAR Mousse	Lot bordures 2 x 0,5m + Angles	Lot bordures 2 x 0,5m	Lot bordures 1,50 x 0,25m	Lot 30 profils Long. 44cm	Lot 28 profils Long. 1,80m	Lot 29 profils Long. 1,30m	Lot de 68 plaquettes	
<b>6580A</b> Plancher dynamique 13 x 13m	2	1	1	2	1	2	2	1	12
<b>Volume (m<sup>3</sup>)</b> <b>Masse (kg)</b> <b>Dimensions (mm)</b>	4,35 722 2000 x 1500 x 1450	0,440 69 2000 x 440 x 500	0,440 69 2000 x 440 x 500	0,215 34 1500 x 500 x 320	0,0088 4 460 x 160 x 120	0,0324 20 1800 x 180 x 100	0,0215 15,50 1300 x 150 x 110	0,0302 3 410 x 320 x 230	

Colis	6580/50	6590/51	6590/52	6590/53	659/14	6590/15	6590/16	660/20	Nbre de Colis
Réf.	Palette 24 plaques + KAR Mousse	Lot bordures 2 x 0,25m	Lot bordures 1,5 x 0,25m	Lot bordures 2 x 0,25m + Angles	Lot 30 profils Long. 19cm	Lot 28 profils Long. 1,80m	Lot 29 profils Long. 1,30m	Lot de 68 plaquettes	
<b>6595A</b> Plancher dynamique 12,5 x 12,5m	2	1	2	1	1	2	2	1	12
<b>Volume (m<sup>3</sup>)</b> <b>Masse (kg)</b> <b>Dimensions (mm)</b>	4,35 722 2000 x 1500 x 1450	0,215 38 2000 x 430 x 250	0,124 20 1500 x 330 x 250	0,215 34 2000 x 430 x 250	0,0088 4 460 x 160 x 120	0,0324 20 1800 x 180 x 100	0,0215 15,50 1300 x 150 x 110	0,0302 3 410 x 320 x 230	

**À CONSERVER**

## I. Montage du plancher : 2 personnes minimum sont nécessaires.

**Important :** Vérifier que les câbles de stockage soient intégralement enlevés lors du montage (les conserver pour futur stockage).

1 - Déterminer l'emplacement du praticable complet en traçant au sol son périmètre (suivant **Fig. 1**), c'est à dire un carré de :

- **14 x 14m** pour la référence **6570E** (Vérification longueur diagonale : 19,80m).
- **13,15 x 13,15m** pour la référence **6565F** (Vérification longueur diagonale : 18,60m).

2 - Tracer ensuite un autre carré de **12 x 12 m** (Vérification longueur diagonale : 16,97m) centré à l'intérieur du premier : position du plancher sans les bordures (voir **Fig. 1**).

3 - Préparation des 4 plaques d'angles (**2**) et (**2'**), comportant une bande velcro d'1,50m sur une largeur ainsi que le système de fixation du Kit anti-rotation plancher (**16**) : monter les 4 câbles en suivant les instructions de la notice NM206 (fournie dans le colis Réf.: 6529D).

4 - Monter les 48 plaques de plancher (2 x 1,50 m) dont 2 plaques d'angles gauches (**2**), et 2 plaques d'angles droits (**2'**). Commencer d'un angle des 12m, par une plaque d'angle (**2**) ou (**2'**), velcro positionné vers l'extérieur (voir **Fig. 2, 5** ou **6**). Assembler 4 plaques au minimum sur chaque côté à partir de l'angle, puis progresser en éventail avec les plaques (**1**) en suivant l'ordre donné par la **Fig. 1**.

5 - Placer les plaquettes de verrouillage (**10**) et les profilés (**7**) et (**8**) au fur et à mesure du montage des plaques (**1**), (**2**) et (**2'**). Pour les mettre en place sans difficulté, il est important de centrer les profilés (**7**) et (**8**) par rapport aux plaques de plancher (**1**), (**2**) et (**2'**). Dans le cas où un profilé (**7**) ou (**8**) est mal centré, l'ajuster à la main ou si nécessaire en utilisant une cale bois et un maillet.

**Attention :** Ne pas oublier de verrouiller chaque plaquette de jonction (**10**) en tournant le loquet de "O" sur "F" (voir **Fig. 3**).

6 - Mise en place des bordures (voir **Fig. 4**) :

- Pour la référence **6570E** : placer les 4 bordures d'angle 2 x (**5**) et 2 x (**6**), les 12 grandes bordures (**3**) et les 12 petites bordures (**4**).
- Pour la référence **6565F** : placer les 4 bordures d'angle 2 x (**13**) et 2 x (**14**), les 12 grandes bordures (**11**) et les 12 petites bordures (**12**).

Le plancher est entièrement monté : voir **Fig. 5** pour le praticable 14 x 14m ou **Fig. 6** pour le praticable 13,20 x 13,20m.

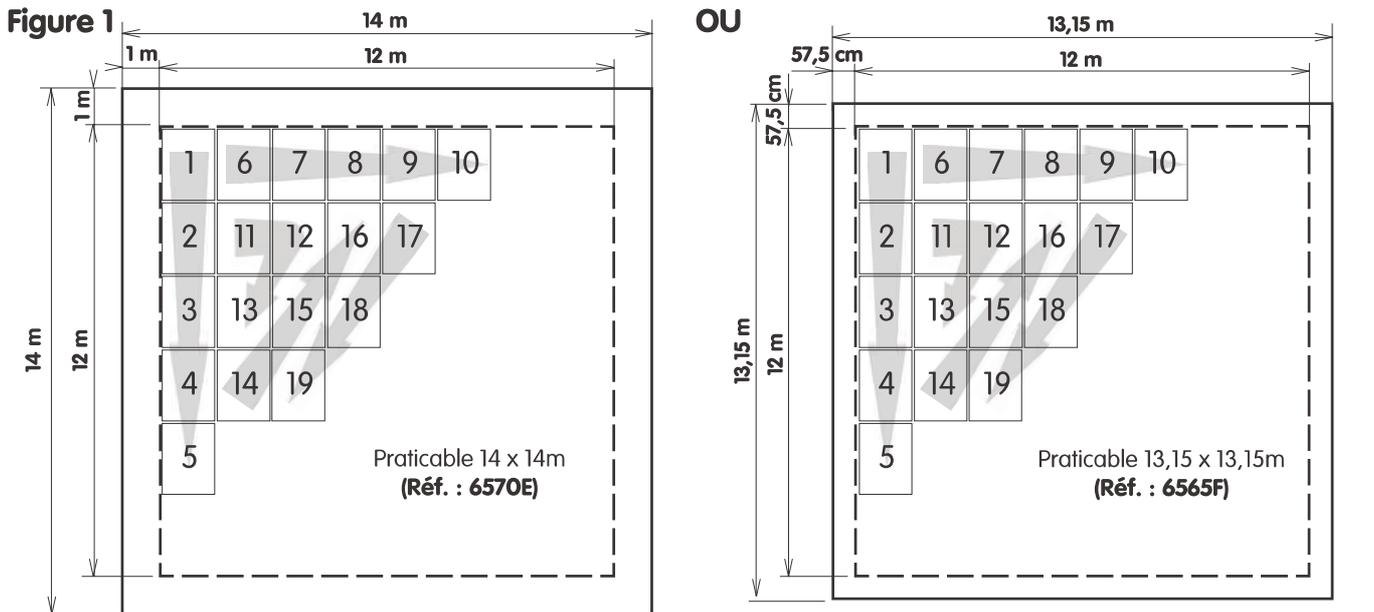
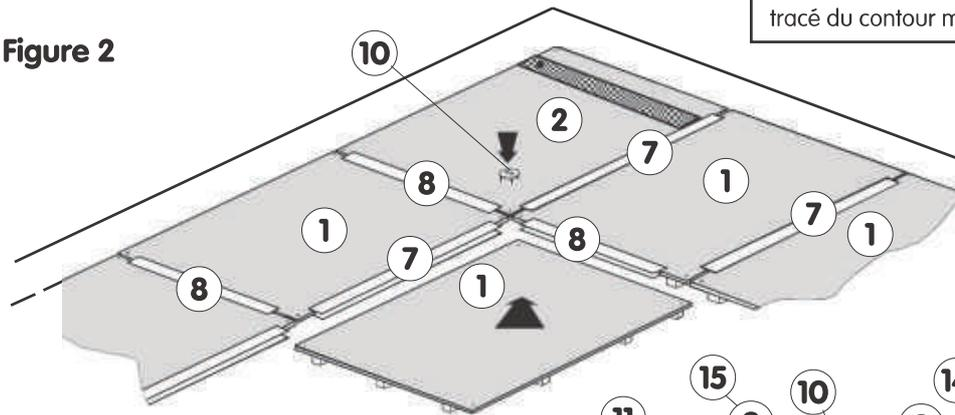


Figure 2



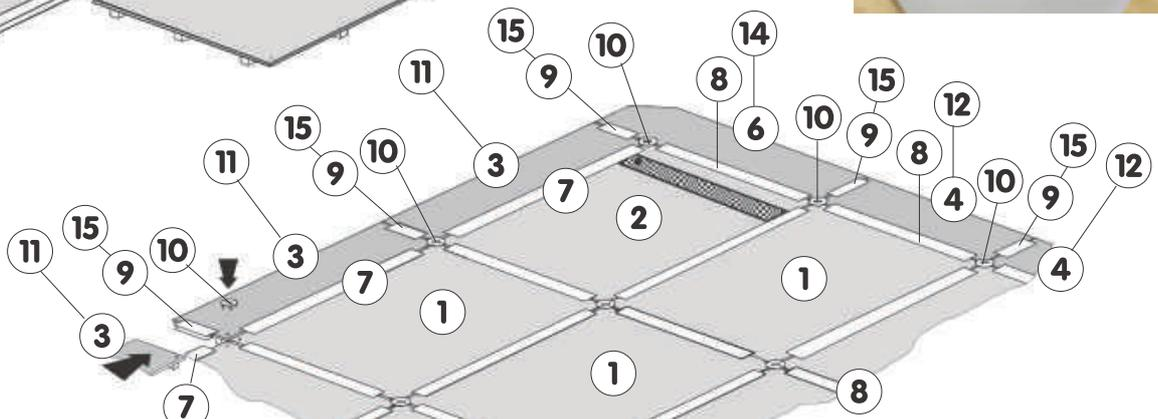
tracé du contour moquette

tracé du contour  
48 plaques de plancher

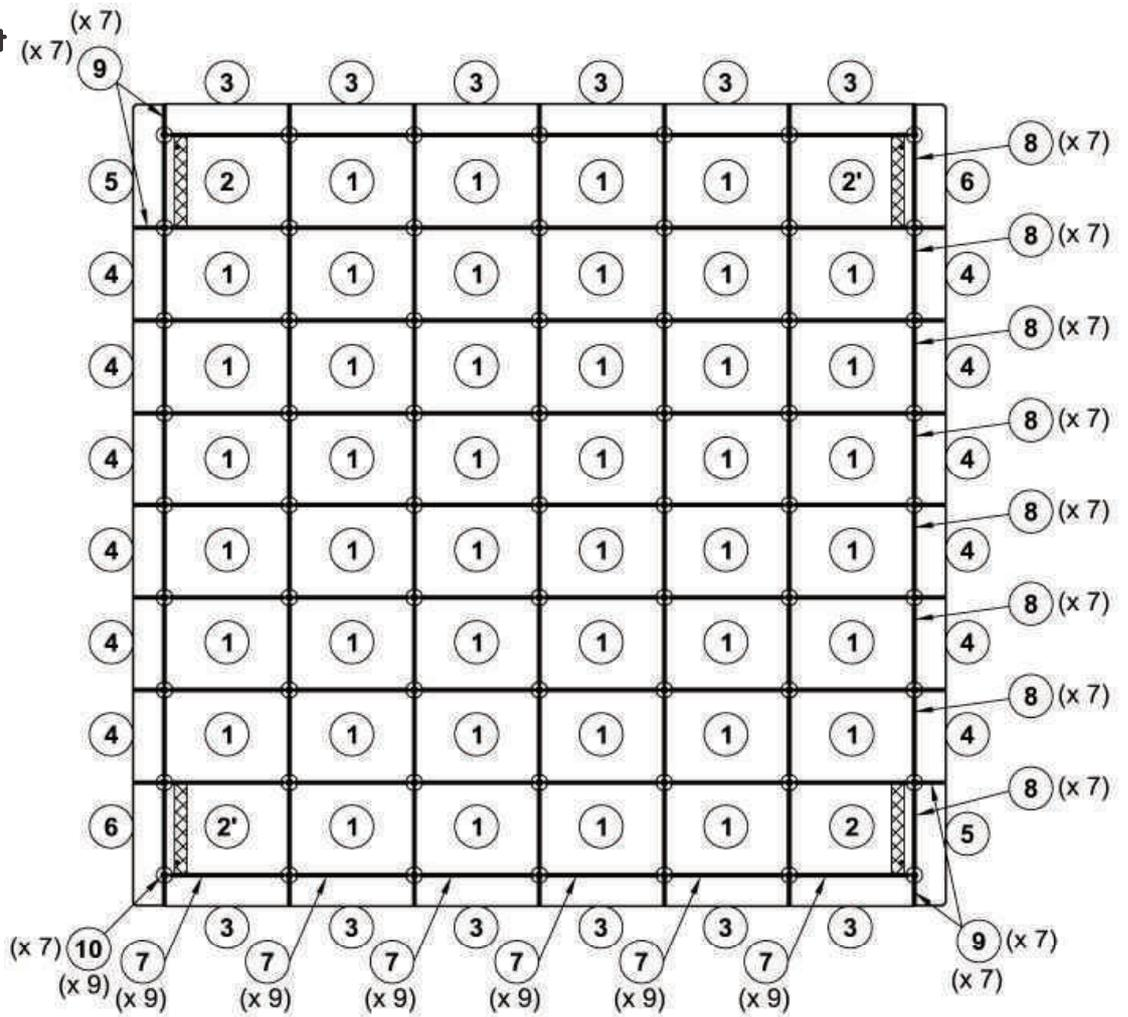
Figure 3



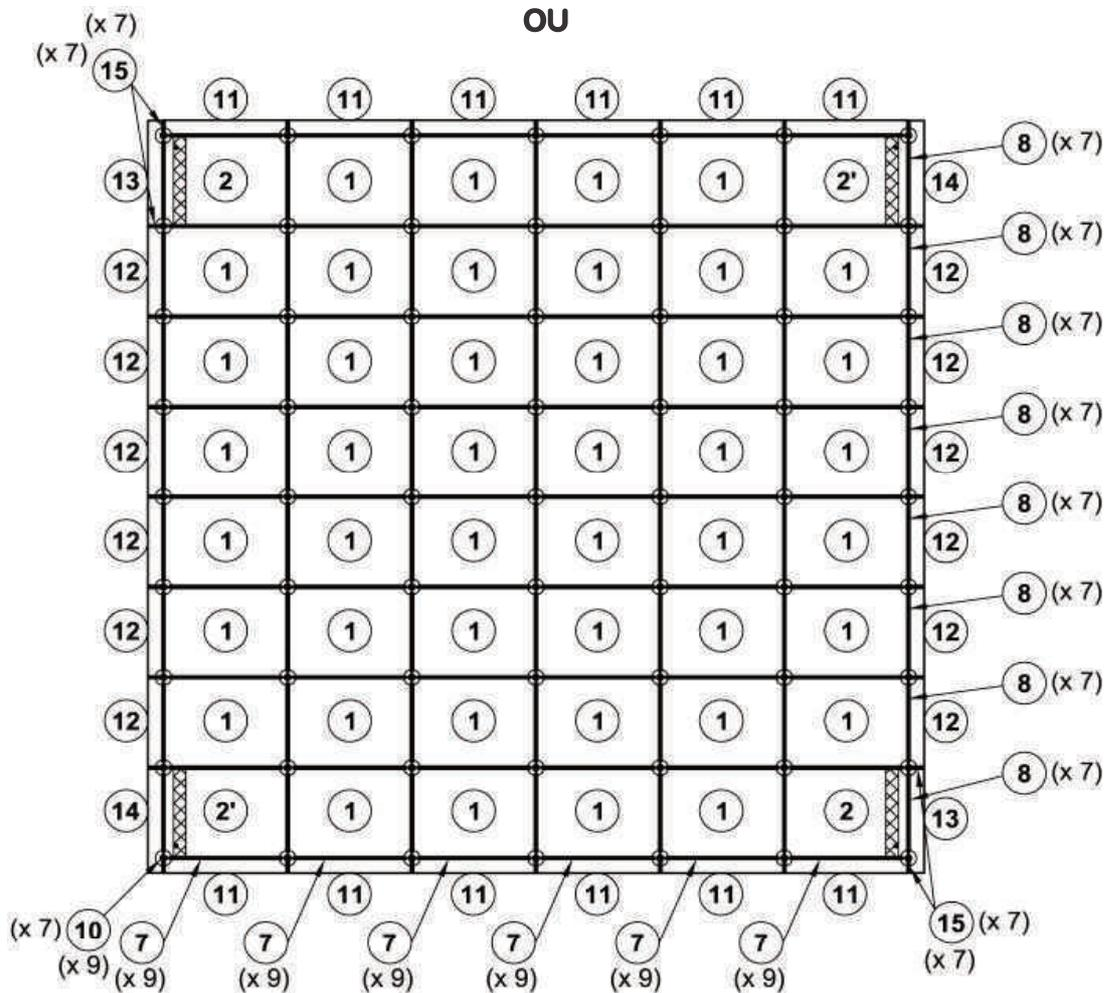
Figure 4



Plancher complet  
13 x 13m  
(Réf.: 6580A)  
Figure 5



Plancher complet  
12,5 x 12,5m  
(Réf.: 6595A)  
Figure 6



## II . Montage de l'Aire amortissante en Mousse :

Se reporter aux instructions de montage de la NM253.

## III . Montage de la Moquette de recouvrement :

Se reporter aux instructions de montage de la NM254.

## IV . Démontage et stockage du Plancher dynamique :

- Déverrouiller les plaquettes de jonction (10) et les enlever (les soulever si nécessaire à l'aide d'un gros tournevis plat).
- Faire glisser les profilés (9) ou (15), (7) et (8) le long des plaques et des bordures, avant de démonter les différents éléments.

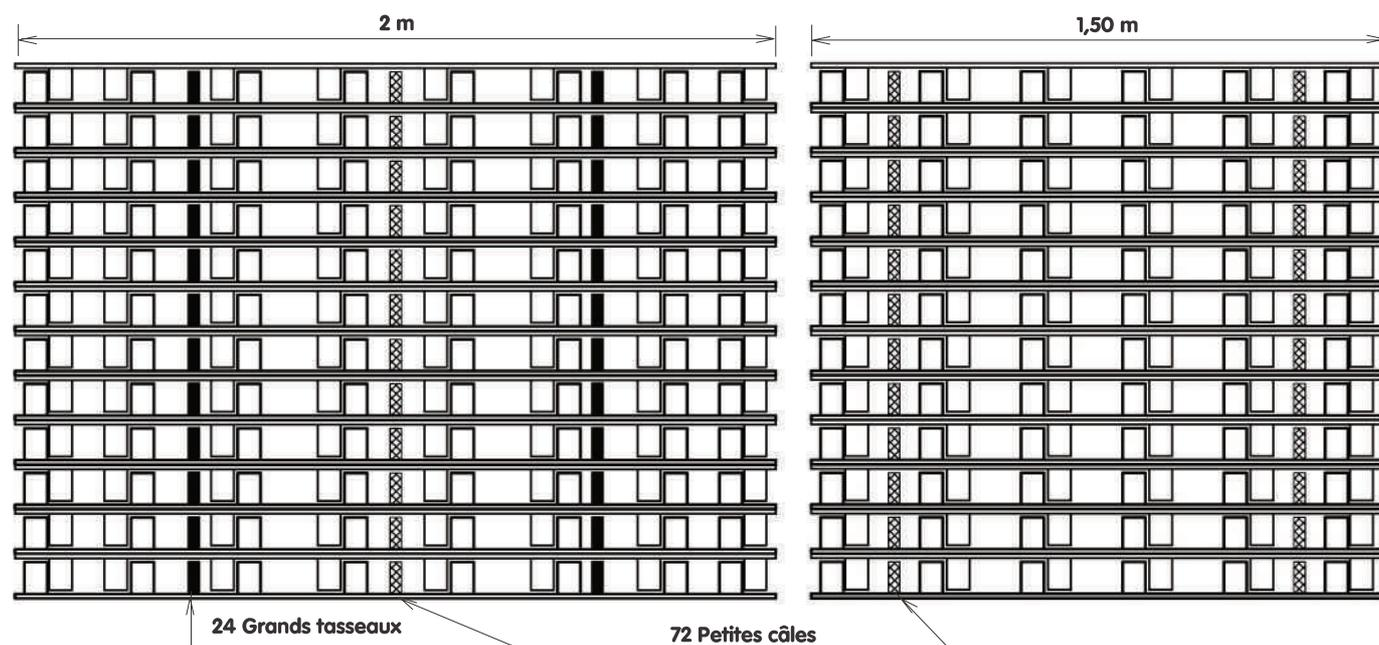
### 1 - Stockage fréquent de courte durée :

Il est vivement conseillé d'entreposer les plaques **bien verticalement**, imbriquées 2 à 2 l'une dans l'autre.

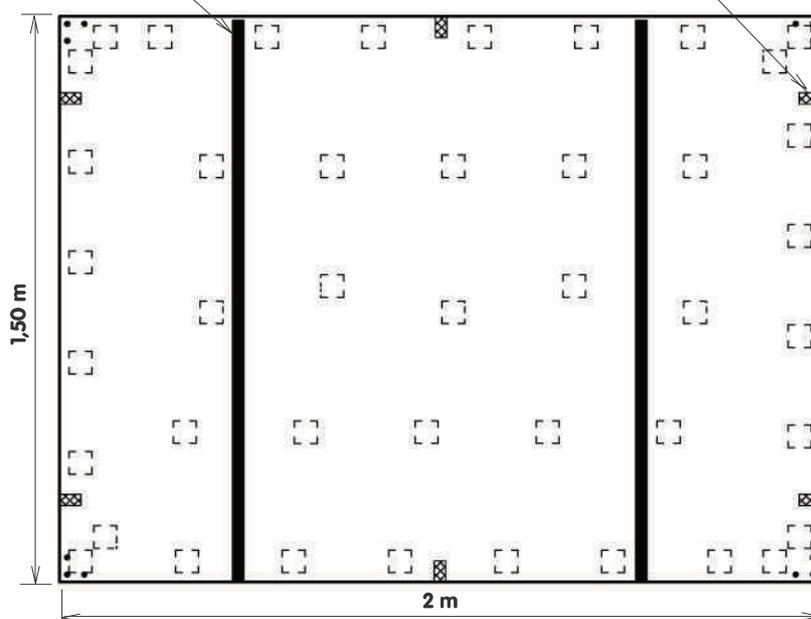
### 2 - Stockage prolongé (suivant Fig. 7 et 8) :

- Il est impératif d'empiler les plaques **horizontalement**, imbriquées 2 à 2 l'une dans l'autre : empiler au maximum 24 plaques.
- Terminer l'empilement par les plaques d'angle (2) et (2') qui sont équipées du système de fixation du Kit anti-rotation.
- Réutiliser les petites câles et les grands tasseaux fournis lors de la livraison, sous peine d'endommager définitivement le dynamisme du plancher donné par les plots mousse.

**Palette de 24 plaques (Vues de côté) - Figure 7**



**Palette  
(Vue de dessus)  
Figure 8**



## V. Maintenance :

- Un nettoyage du praticable permet de mieux visualiser les problèmes éventuels (déformation, casse ou absorption d'humidité).
- Vérifier la présence et l'état : des profilés (9) ou (15), (7) et (8) et des plaquettes de jonction (10) ainsi que leur verrouillage.
- Vérifier l'état du plancher (bois & plots dynamiques), des pistes de mousse (cf. MN253), et de la moquette (cf. MN254).
- Tout élément détérioré ou déformé doit être remplacé dans les plus brefs délais.

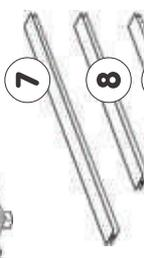
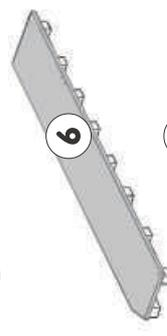
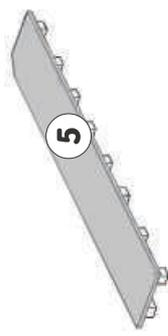
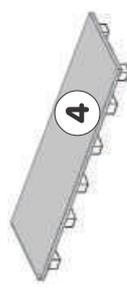
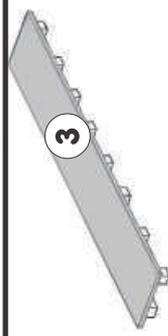
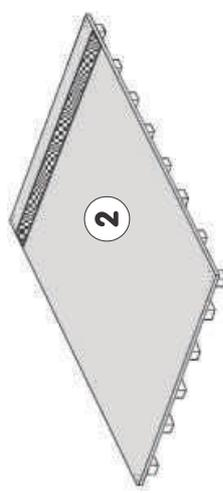
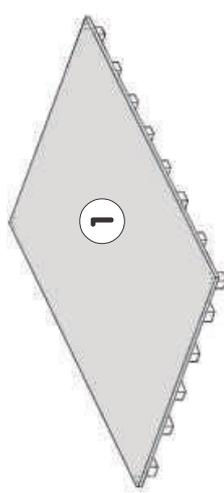
REP	NBR	DESIGNATION	REFERENCE	OBSERVATION
29	-	-	-	-
28	-	-	-	-
27	-	-	-	-
26	-	-	-	-
25	-	-	-	-
24	-	-	-	-
23	-	-	-	-
22	-	-	-	-
21	-	-	-	-
20	-	-	-	-
19	-	-	-	-
18	-	-	-	-
17	-	Kit réfection 100 plots + colle	6537	cf. NM205
16	1	Kit Anti-Rotation Planchers	6529D	cf. NM206
15	28	Profilé jonction Long. 19cm	659/08	Prat. 13,2x13,2m
14	2	Bordure ang. gche 1,75x0,25m	6595/14	Prat. 13,2x13,2m
13	2	Bordure ang. drt 1,75x0,25m	6595/13	Prat. 13,2x13,2m
12	12	Petite bordure 1,50 x 0,25m	6595/12	Prat. 13,2x13,2m
11	12	Grande bordure 2 x 0,25m	6595/11	Prat. 13,2x13,2m
10	63	Plaquette de verrouillage	660/14	pr 2 Praticables
9	28	Profilé jonction Long. 44cm	659/03	Prat. 14x14m
8	56	Profilé jonction Long. 1,30m	659/06	pr 2 Praticables
7	54	Profilé jonction Long. 1,80m	659/05	pr 2 Praticables
6	2	Bordure angle gche 2 x 0,5m	6580/18	Prat. 14x14m
5	2	Bordure angle droit 2 x 0,5m	6580/17	Prat. 14x14m
4	12	Petite bordure 1,50 x 0,5m	658/03	Prat. 14x14m
3	12	Grande bordure 2 x 0,5m	658/02	Prat. 14x14m
2'	2	Plaque angle Droit 2x1,50m	6580/52	pr 2 Praticables
2	2	Plaque angle Gauche 2x1,50m	6580/51	pr 2 Praticables
1	44	Plaque de plancher 2x1,50m	658/01	pr 2 Praticables

**Gymnova**  
RUE GASTON DE FLOTTE  
13012 MARSEILLE  
Tél. : 33-(0)-4-91-87-51-20  
Fax : 33-(0)-4-91-93-86-89

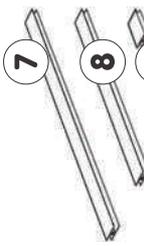
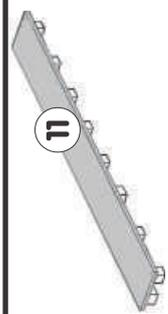
**PLANCHERS ET PRATICABLES  
DE GYMNASTIQUE ARTISTIQUE**

PAR : J. BRIOT      LE : 11/06/12      NM06g      Ref. : 6570E - 6580A - 6565F - 6595A  
CE DOCUMENT EST LA PROPRIETE DE GYMNOVA. IL EST CONFIDENTIEL ET NE PEUT ETRE REPRODUIT SANS NOTRE ACCORD

**Plancher 13 x 13m  
(Réf.: 6580A)**



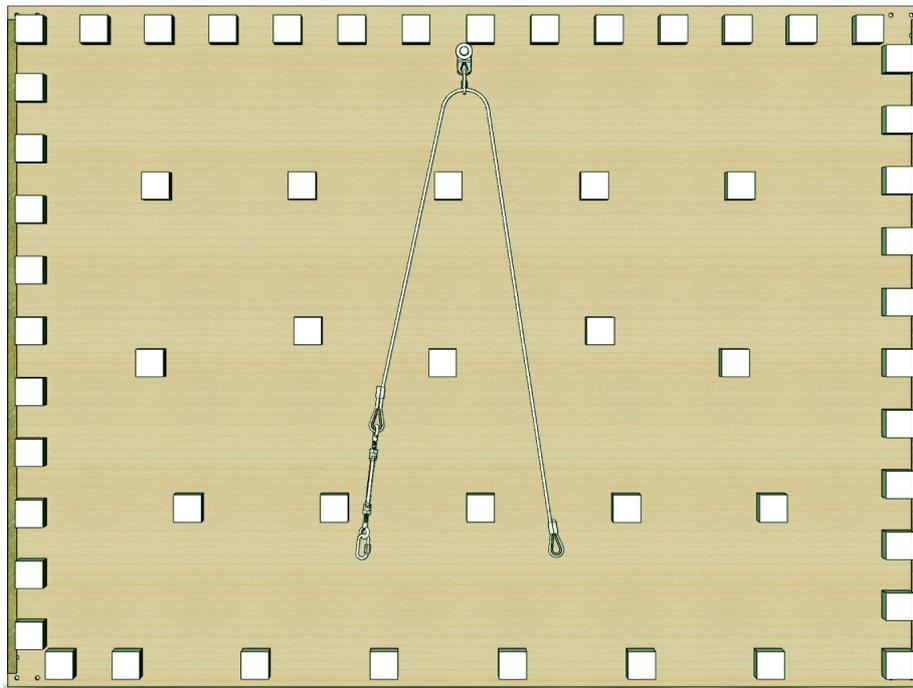
**Plancher 12,5 x 12,5m  
(Réf.: 6595A)**



Pour commander les pièces détachées, rappeler la désignation, la référence et la date de livraison de l'appareil complet.

**CÂBLES D'ARRÊT ET KITS ANTI-ROTATION PLANCHERS  
DE PRATICABLES GYM ET DE PISTES D'ACROBATIE  
M'2012****6180/27  
6528C - 6529D**

À CONSERVER

**Avertissement :**

Il convient de faire installer cet équipement par une personne qualifiée.

Les fixations fournies avec ces kits ne peuvent être utilisées que si le support correspond au cahier des charges **CC78**.

L'usage de cet équipement à des fins autres que celles initialement prévues est exclu.

**Recommandations :**

Il est recommandé comme l'indique la norme française NF S52-400 de :

- conserver cette notice pour référence ultérieure (contrôle, entretien...).
- effectuer une maintenance prédictive de manière périodique.
- mettre en place une vérification annuelle ou pluriannuelle selon l'utilisation.

**Colisage :**

1 Colis (réf. : 6180/27) —> Câble complet à l'unité :

Masse : 1,05 kg    Dimensions : 140 x 150 x 180 mm    Volume : 0,004 m<sup>3</sup>

1 Colis (réf. : 6528C) —> Lot de 2 câbles :

Masse : 3,15 kg    Dimensions : 300 x 200 x 170 mm    Volume : 0,01 m<sup>3</sup>

1 Colis (réf. : 6529D) —> Lot de 4 câbles :

Masse : 5,25 kg    Dimensions : 300 x 200 x 170 mm    Volume : 0,01 m<sup>3</sup>

**Cas d'emploi des câbles d'arrêt (réf. : 6180/27) :**

Ces câbles permettent l'arrêt en rotation et/ou en translation des planchers dynamiques :

- des pistes d'acrobatie GYMNOVA (Réf. : 6186 - 6191 - 6196)
- des praticables de gymnastique GYMNOVA (Réf. : 6565 - 6570 - 6574)

**Maintenance :**

- 1 - Nettoyer régulièrement les planchers permet de mieux visualiser les problèmes éventuels (déformation, casse ou corrosion).
- 2 - Effectuer avant chaque utilisation une vérification complète de l'état des pièces : usure des plats d'haubanage (8), des câbles (14), des maillons rapides (16) et des tendeurs à lanterne (15).
- 3 - Vérifier régulièrement la tension des câbles (13), le blocage des tendeurs (15), et la fermeture des maillons rapides (16).
- 4 - Vérifier que les fixations (17) soient bloquées et que les chevilles (19) ne s'arrachent pas du sol.
- 5 - **Important :**
  - En cas d'anomalie constatée ou présumée, ne pas utiliser l'équipement tant qu'un technicien n'est pas intervenu.
  - Tout élément détérioré ou déformé doit être remplacé dans les plus brefs délais.

## I. Montage du Kit Anti-Rotation pour pistes < 14 m (Réf. : 6528C) (deux personnes minimum) :

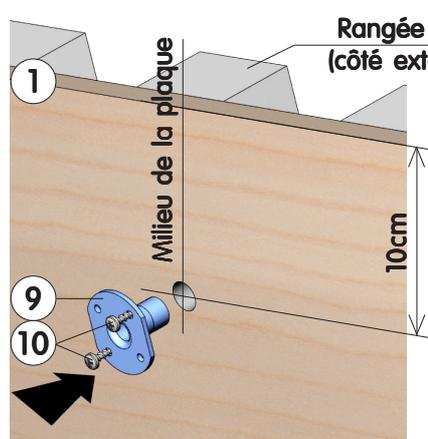
**Nota :** lorsque la piste est inférieure à 14 m de long, uniquement 2 câbles d'arrêt sont nécessaires pour maintenir ses extrémités en position, et conserver sa linéarité.

### 1 - Mise en place des câbles d'arrêt sous le plancher :

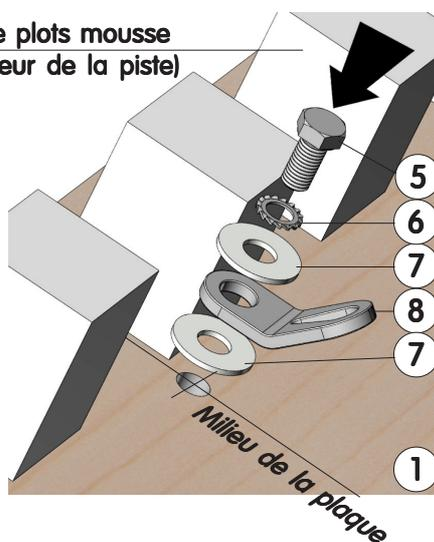
- Une fois le plancher mis en place (en fonction de la configuration souhaitée et/ou existante de la salle), dégager les plaques d'extrémité (1) de la piste.
- Percer un trou  $\varnothing 15\text{mm}$  centré sur chaque plaque d'extrémité (1) dans la largeur de la piste à 10 cm du bord, côté extérieur de la piste (voir Fig. 1).
- Engager un écrou à visser (9) sur le dessus la plaque (1), puis le fixer à l'aide de 2 vis à bois (10) suivant Fig. 1.
- Monter le plat d'haubantage (8) à l'aide de la visserie (5), (6), et (7), sous chaque plaque suivant Fig. 2 et Fig. 3, en l'orientant suivant Fig. 4 et Fig. 5, avant de serrer pour bloquer sa rotation (voir Fig. 3).
- Monter un maillon rapide (16) sur chaque plat d'haubantage (8), puis y enfiler un câble complet (6) (voir Fig. 4 et Fig. 5).

**Attention :** placer les tendeurs (15) du côté le plus accessible de la piste, afin d'y accéder lors de la maintenance.

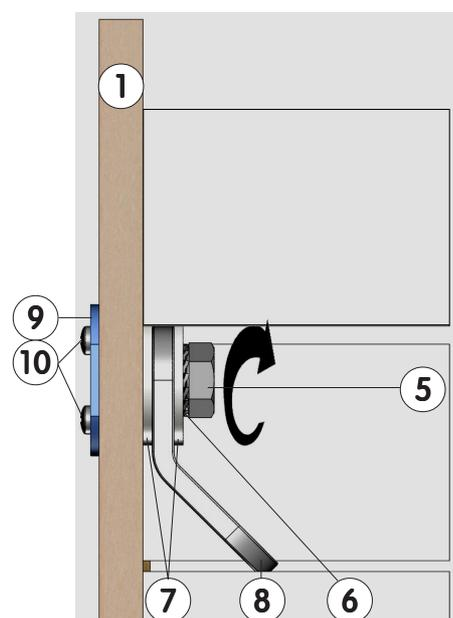
**Figure 1**  
Plaques d'extrémité  
(Vue de Dessus)



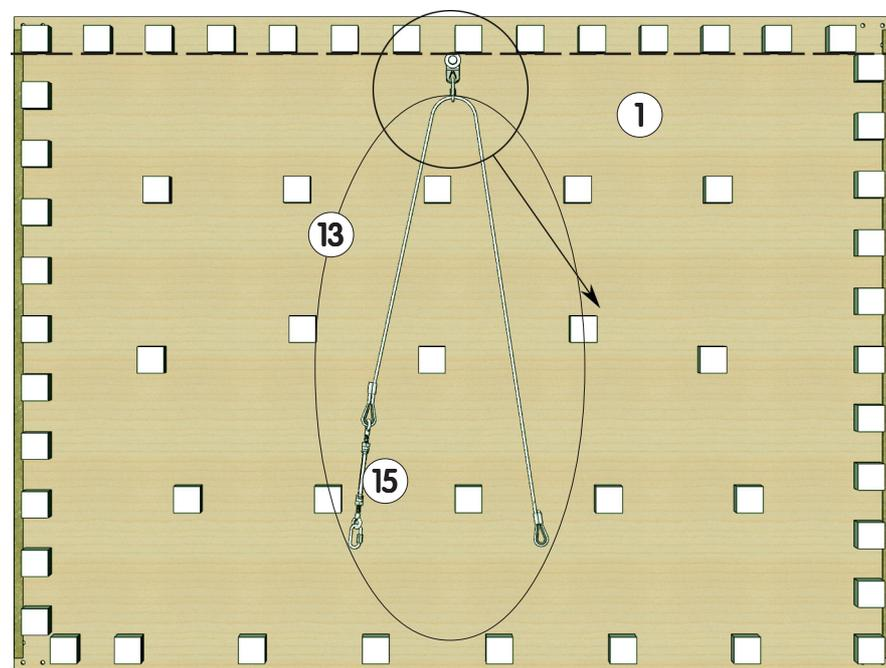
**Figure 2**  
Plaques d'extrémité  
(Vue de Dessous)



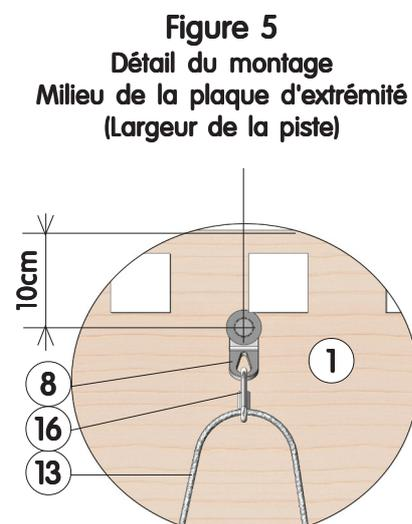
**Figure 3**  
Plaques d'extrémité  
(Vue de Côté)



**Figure 4**  
Plaques d'extrémité avec Câble monté  
(Largeur de la piste)



**Figure 5**  
Détail du montage  
Milieu de la plaque d'extrémité  
(Largeur de la piste)

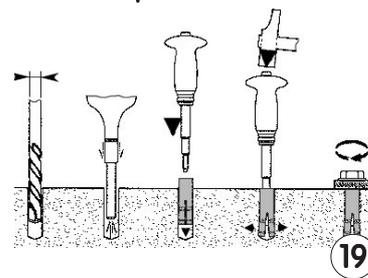


## 2 - Fixation du plancher au sol :

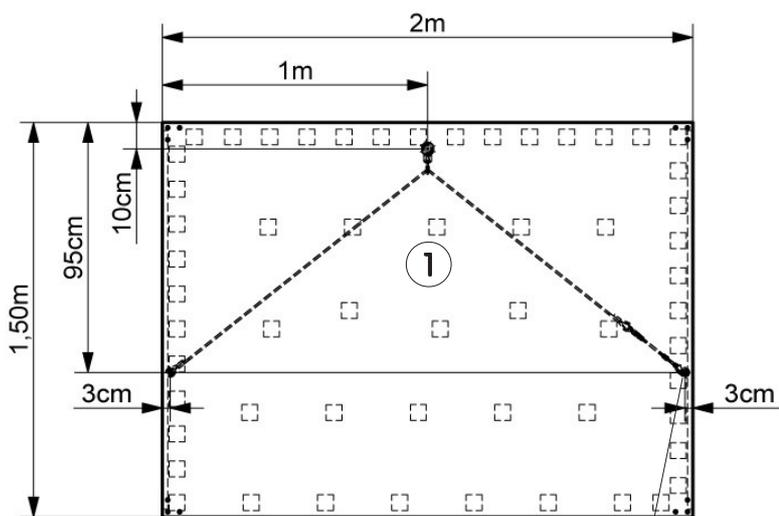
### 2.1. Préparation :

- Vérifier la linéarité de la piste complète (alignement des plaques).
- Tracer la position des 2 plaques d'extrémité (1), ainsi que celle des fixations suivant **Fig. 6 et 6bis** ou **Fig. 7 et 7bis**.
- Puis percer les trous  $\varnothing 12$  mm de profondeur 4,5 cm au sol, aux extrémités de la piste.
- Aspirer soigneusement les trous avant de mettre en place les chevilles à frapper (19) fournies : enfiler la douille puis en taper le fond pour la fixer au sol, avec un outil adapté (suivant les étapes illustrées ci-contre).

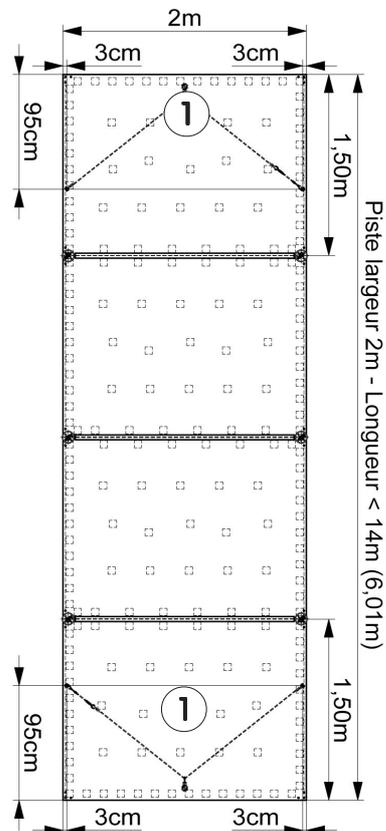
### Mise en place des chevilles



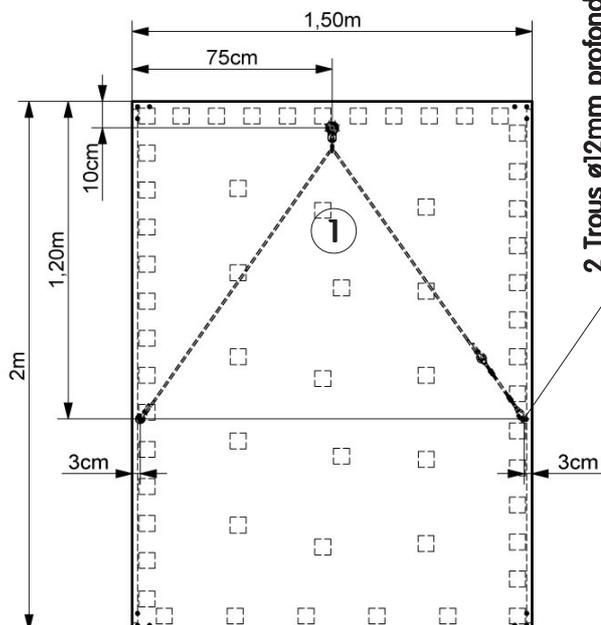
**Figure 6**  
Plaque d'extrémité de Piste largeur 2m



**Figure 6bis**  
Piste largeur 2m

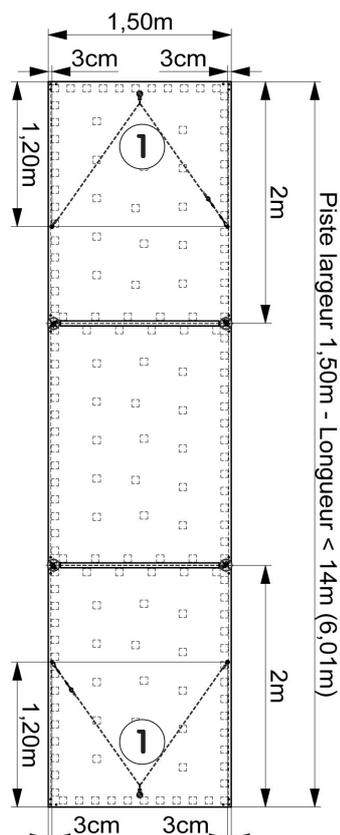


**Figure 7**  
Plaque d'extrémité de Piste largeur 1,50m



2 Trous  $\varnothing 12$ mm profondeur 4,5cm  
de part et d'autre de la piste

**Figure 7bis**  
Piste largeur 1,50m



## 2.2. Fixation :

- Remonter partiellement les plaques d'extrémité (1) de piste en faisant dépasser les extrémités des câbles (13) du plancher.
- Fixer sans serrer les extrémités de chaque câble (mise en contact au sol) en respectant l'ordre de montage de la visserie (12), (11), (18) et (17) (voir Fig. 8 et 9).
- Remonter les plaques d'extrémité (1) à l'aide des pièces de liaison du plancher.
- Vérifier l'alignement correct de tous les éléments de plancher (ainsi que le centrage du plancher par rapport aux fixations).
- Mettre en tension les câbles (13) grâce aux tendeurs (15).

**Nota :** Le serrage modéré des fixations au sol permet aux câbles (13) de s'orienter au mieux lors du réglage de la tension.

Figure 8

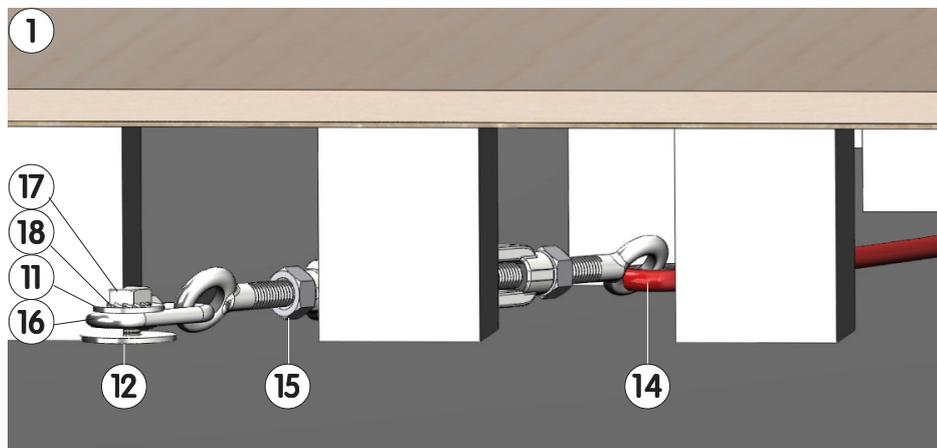
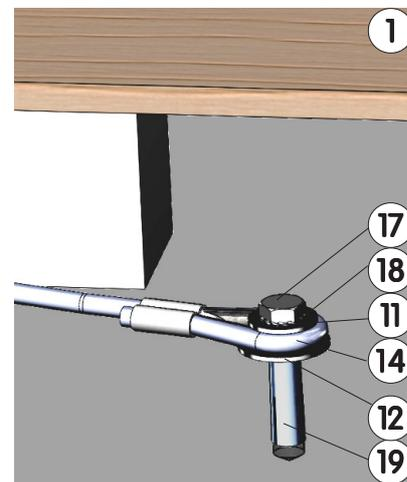


Figure 9



## 2.3. Mise en tension :

- Pour tendre les câbles (13), soulever légèrement chaque plaque d'extrémité (1), pour accéder au tendeur (15).
- Visser chaque tendeur (15) suffisamment pour que le câble (13) ne porte plus au sol (voir Fig. 10 et 11).
- Resserrer fortement les fixations au sol (12), (11), (18) et (17).
- Finir de visser les tendeurs (15) manuellement, pour que les câbles (13) soient suffisamment tendus.
- Ne pas oublier de verrouiller le réglage de chaque tendeur (15), en bloquant les contre-écrous à la clé (voir Fig. 12).

Figure 10

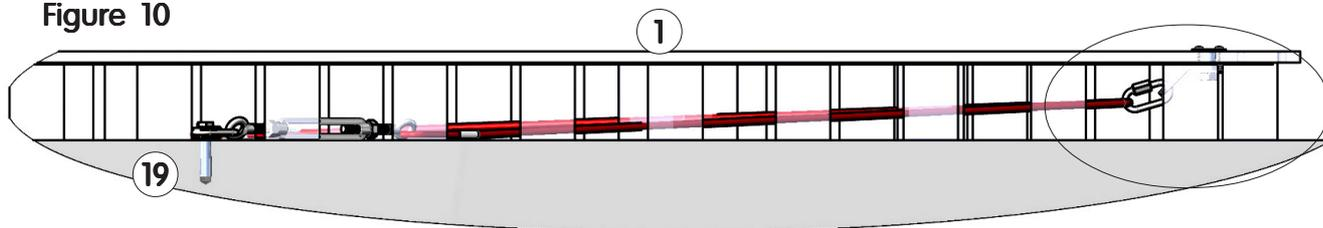
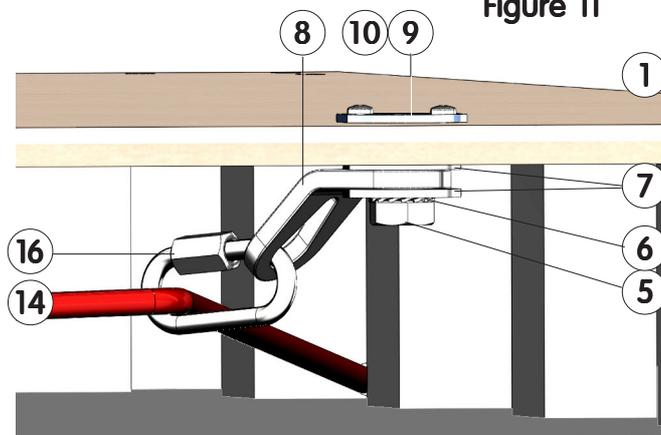


Figure 11



## 3 - Finition de la piste :

- Placer (ou replacer) la mousse puis la moquette, alignées sur le plancher.
- Mettre (ou remettre) en place les bavettes sur la longueur de la piste.

Figure 12



**II. Montage du Kit Anti-Rotation pour pistes  $\geq 14$  m (Réf. : 6529D)** (deux personnes minimum) :  
**Nota :** à partir de 14 m de long, 4 câbles d'arrêt sont nécessaires pour maintenir la piste en position (2 à ses extrémités et 2 en son milieu), et conserver sa linéarité.

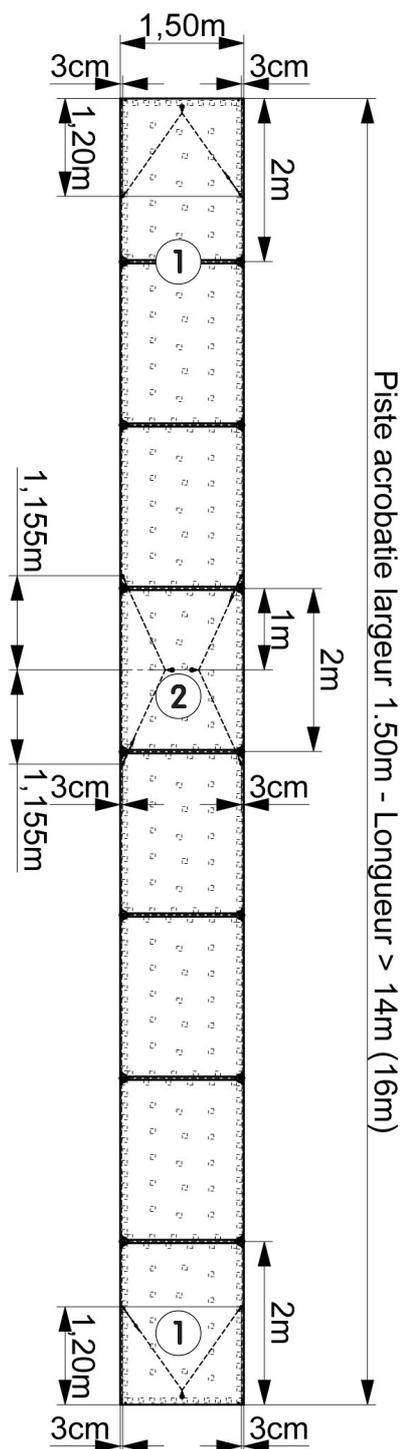
**1 - Mise en place des câbles d'arrêt sous le plancher :**

- Une fois le plancher mis en place (en fonction de la configuration souhaitée et/ou existante de la salle), dégager les plaques d'extrémité (1), ainsi qu'une plaque de milieu (2) de la piste.
- Se reporter aux opérations réalisées au "§ I. 1" pour les plaques d'extrémité (1).
- Puis renouveler les opérations au centre de la plaque de milieu de piste (2) (voir Fig. 13 et 13bis ou Fig. 14 et 14bis).

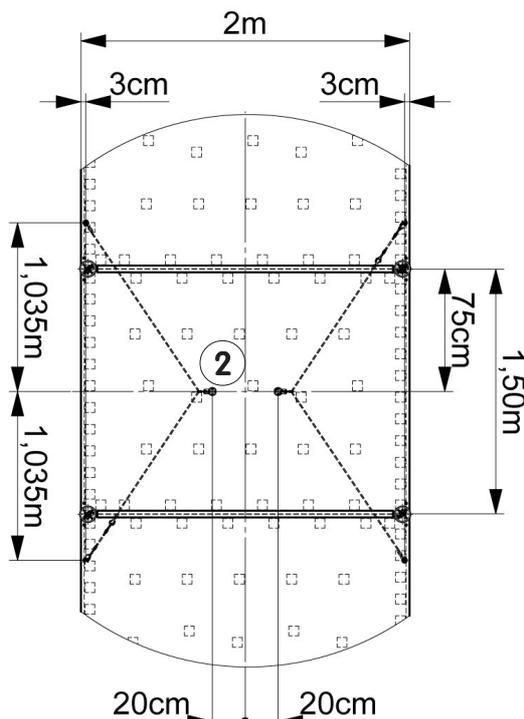
**2 - Fixation du plancher au sol :** se reporter au "§ I. 2", et opérer de même pour les plaques (2).

**3 - Finition de la piste :** se reporter au "§ I. 3"

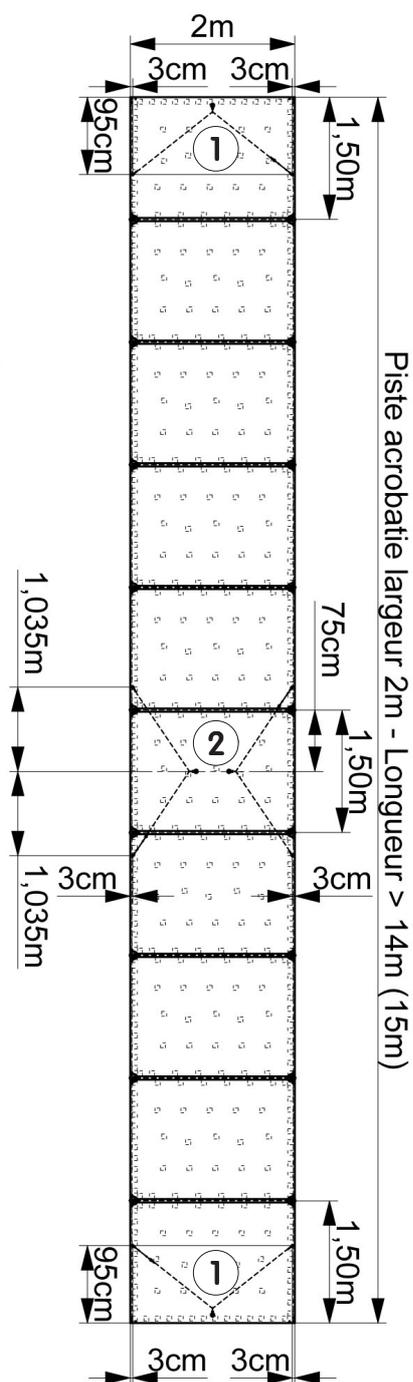
**Figure 14bis**  
Piste largeur 1,50m



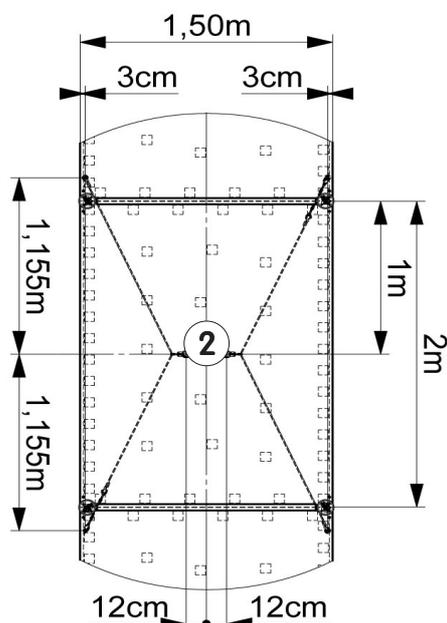
**Figure 13**  
Plaque de milieu de Piste largeur 2m



**Figure 13bis**  
Piste largeur 2m



**Figure 14**  
Plaque de milieu de Piste largeur 1,50m



### III. Montage du Kit Anti-Rotation pour praticables Gym (Réf. : 6529D) (deux personnes minimum) :

**Nota :** 4 câbles d'arrêt sont nécessaires pour immobiliser un plancher de praticable.

#### 1.1 - Mise en place des câbles d'arrêt sous un plancher existant :

- Rabattre la moitié de la moquette pour accéder aux pistes de mousse (Praticables Réf.: 6570 et 6565), ou l'extrémité des pistes enroulables (Praticable Réf.: 6574), suivant le type de praticable.
- Replier suffisamment les pistes de mousse pour découvrir les 2 plaques d'angles du plancher suivant **Fig. 15**.
- Démontez les bordures du plancher pour accéder aux plaques d'angles **(3)** et **(4)** (2 x 1,5 m) (voir **Fig. 15** et **Fig. 16**).
- Dégager chaque plaque d'angle **(3)** ou **(4)**, puis percer un trou  $\varnothing 15\text{mm}$  dans l'angle extérieur à 20 cm du bord (**Fig. 17**).
- Engager un écrou à visser **(9)** sur le dessus la plaque **(3)** ou **(4)**, puis le fixer à l'aide de 2 vis à bois **(10)** suivant **Fig. 17**.
- Monter le plat d'haubantage **(8)** à l'aide de la visserie **(5)**, **(6)**, et **(7)**, sous chaque plaque suivant **Fig. 16**, en l'orientant à  $45^\circ$  suivant **Fig. 18**, avant de serrer pour bloquer sa rotation.
- Monter un maillon rapide **(16)** sur chaque plat d'haubantage **(8)**, puis y enfiler un câble complet **(13)** (voir **Fig. 20**).

**Attention :** placer les tendeurs **(15)** du côté le plus accessible du praticable, afin d'y accéder lors de la maintenance.

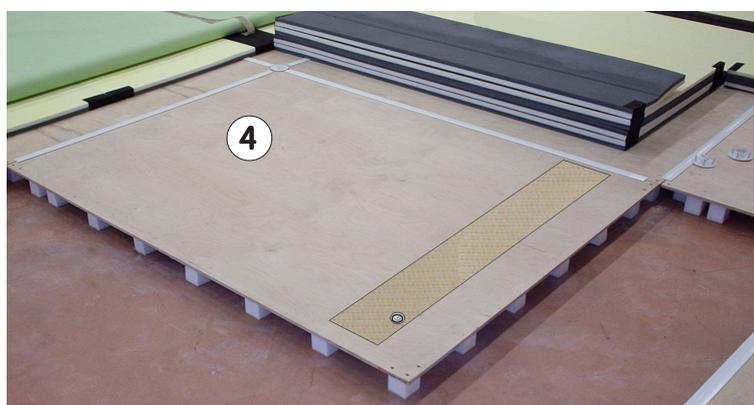
- Renouveler les opérations précédentes sur l'autre moitié du praticable.

#### 1.2 - Mise en place des câbles d'arrêt sous un plancher neuf :

- Lors de l'assemblage des plaques d'angles **(3)** et **(4)**, monter un maillon rapide **(16)** sur chaque plat d'haubantage **(8)**, puis y enfiler un câble complet **(13)** suivant **Fig. 20**.

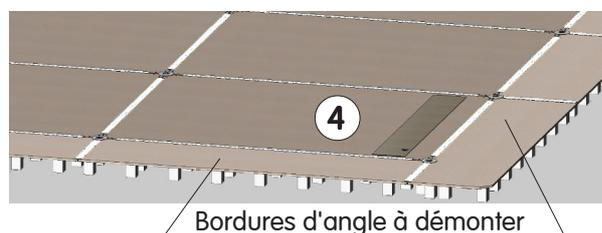
**Figure 15**

Plaque d'angle du plancher de praticable



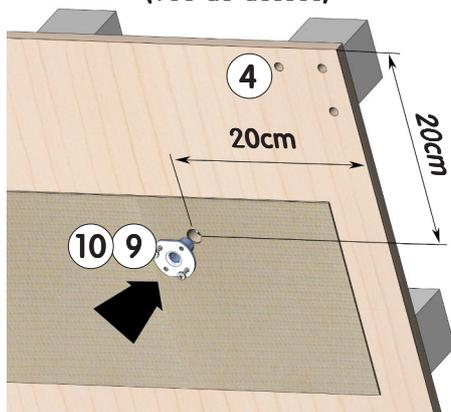
**Figure 16**

Angle complet du plancher de praticable



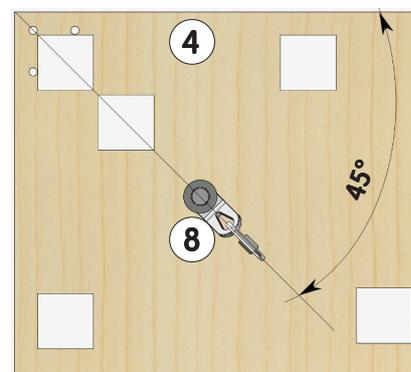
**Figure 17**

Angle extérieur de la plaque d'angle  
(Vue de dessus)



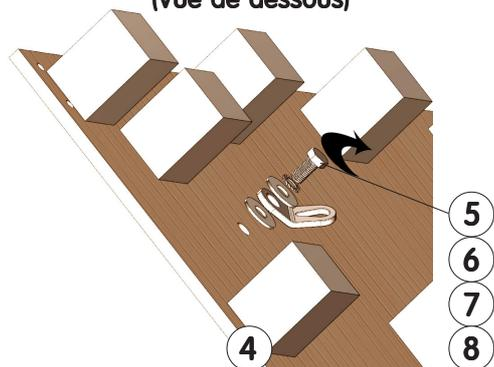
**Figure 19**

Orientation plat d'haubantage  
(Vue de dessous)

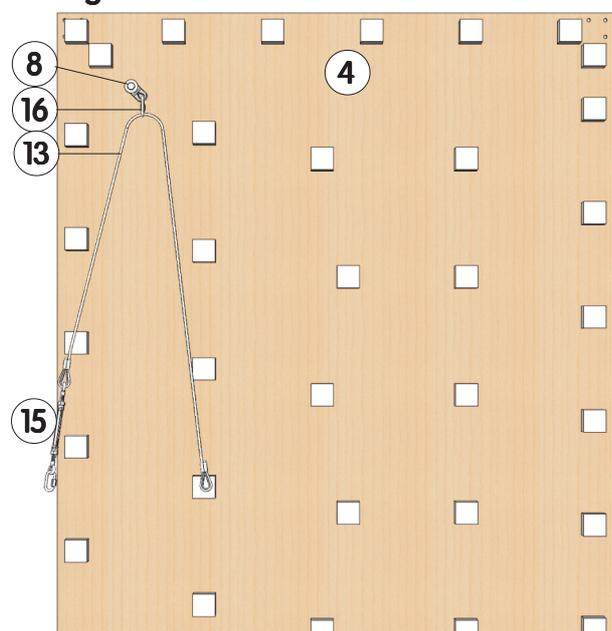


**Figure 18**

Angle extérieur de la plaque d'angle  
(Vue de dessous)



**Figure 20**



## 2 - Fixation du plancher au sol :

### 2.1. Préparation :

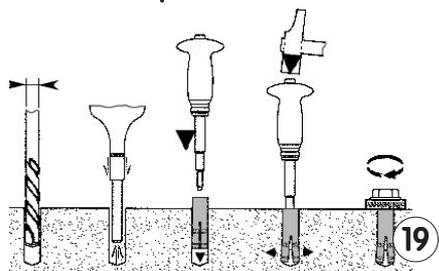
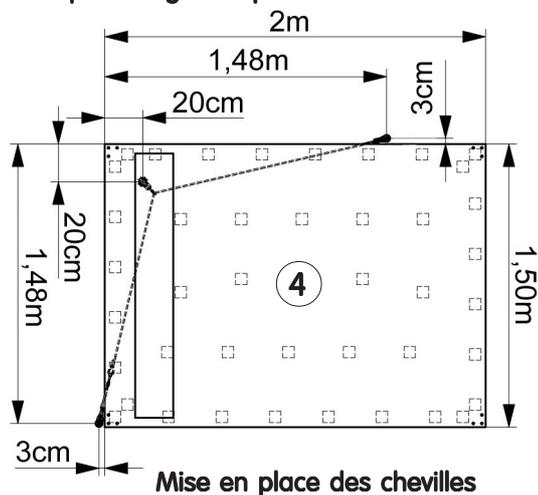
- Remonter les plaques d'angle (3) et (4) du praticable en faisant dépasser les extrémités du câble (13) de part et d'autre de la plaque (vérifier leur alignement avec le reste du plancher).
- Percer les trous  $\varnothing 12$  mm de profondeur 4,5 cm au sol, aux angles du plancher suivant Fig. 21 et 21bis.

**Nota :** La position des fixations des câbles est identique pour tous les praticables de gym. Seule la largeur des bordures diffère.

- Aspirer soigneusement les trous avant de mettre en place les chevilles à frapper (12) fournies : enfile la douille puis en taper le fond pour la fixer au sol avec un outil adapté (suivant les étapes illustrées ci-dessous).

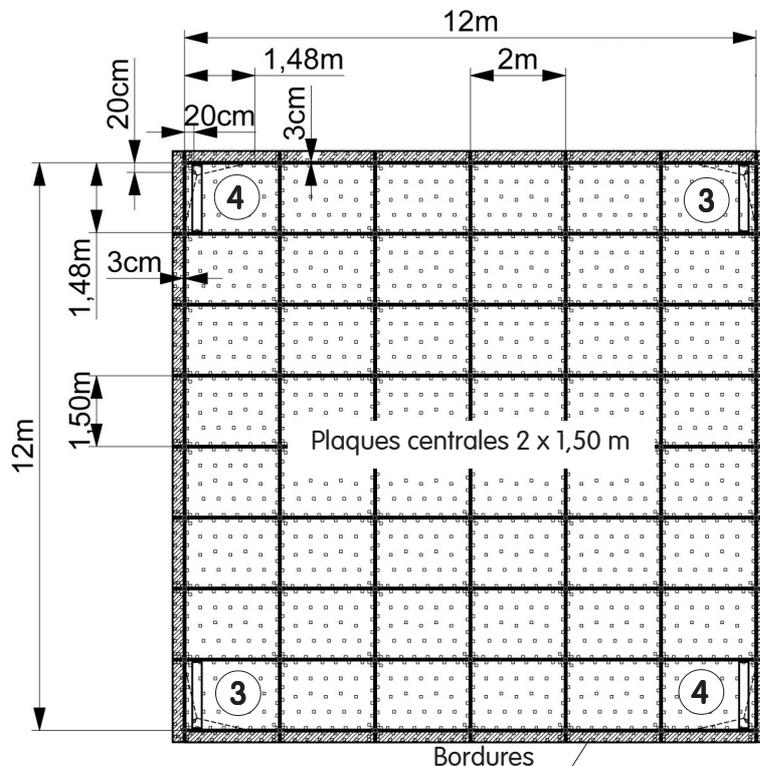
**Figure 21**

Plaque d'angle de plancher de Praticable



**Figure 21bis**

Plancher de Praticable

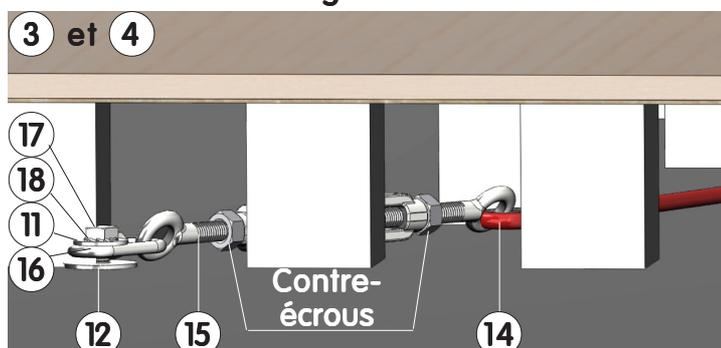


### 2.2. Fixation :

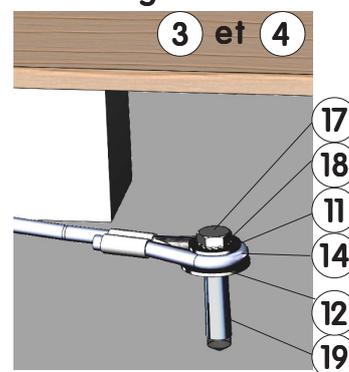
- Fixer sans serrer les extrémités de chaque câble (mise en contact au sol) en respectant l'ordre de montage de la visserie (12), (11), (18) et (17) (voir Fig. 22 et 23).
- Remonter les plaques d'angles (3) et (4) à l'aide des pièces de liaison du plancher.
- Vérifier l'alignement correct de tous les éléments de plancher,
- Mettre en tension les câbles (13) grâce aux tendeurs (15).

**Nota :** Le serrage modéré des fixations au sol permet aux câbles (13) de s'orienter au mieux lors du réglage de la tension.

**Figure 22**



**Figure 23**

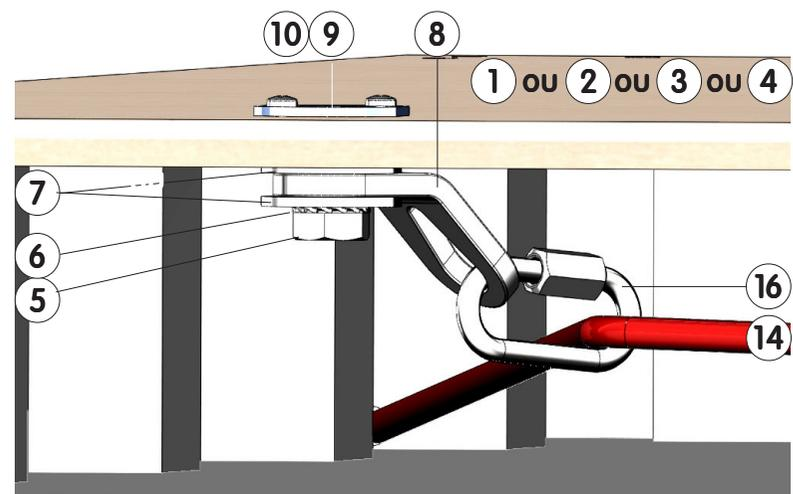
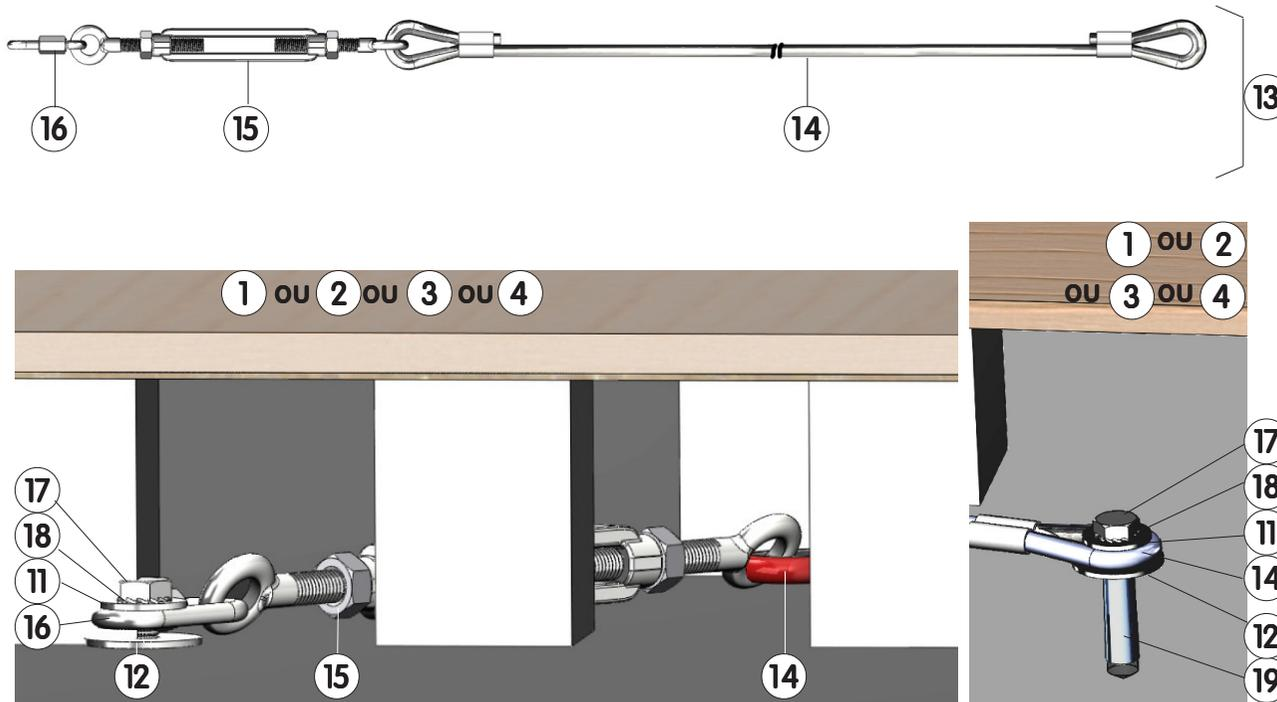


### 2.3. Mise en tension :

- Pour tendre les câbles (13), soulever légèrement chaque plaque d'angle (3) ou (4), pour accéder au tendeur (15). Visser chaque tendeur (15) suffisamment pour que le câble (13) ne porte plus au sol (voir Fig. 10 p4).
- Resserrer fortement les fixations au sol (12), (11), (18) et (17). Puis finir de visser les tendeurs (15) manuellement, pour que les câbles (13) soient bien tendus.
- Ne pas oublier de verrouiller le réglage de chaque tendeur (15), en bloquant les contre-écrous à la clé (voir Fig. 12 p4).

## 3 - Finition du praticable :

- Remonter les bordures du plancher.
- Placer la mousse puis la moquette, alignées sur le plancher.



Les quantités données ci-contre sont valables pour un câble d'arrêt complet (Réf. : 6180/27).

Pour les kits anti-rotation, il faut multiplier les quantités :

- Par "2" → Kit Réf. : 6528C

- Par "4" → Kit Réf. : 6529D

Pour commander les pièces détachées, rappeler la désignation, la référence et la date de livraison de l'appareil complet.

30	-	-	-	-
29	-	-	-	-
28	-	-	-	-
27	-	-	-	-
26	-	-	-	-
25	-	-	-	-
24	-	-	-	-
23	-	-	-	-
22	-	-	-	-
21	-	-	-	-
20	-	-	-	-
19	2	Cheville exp. à frapper M10	QCEC100000	Fixations au sol
18	2	Rondelle éventail ø10 x 18	-	Fixations au sol
17	2	Vis H M10 x 30 zinguée	-	Fixations au sol
16	2	Maillon rapide N°6	QMRA00006Z	1 inclus ds 13
15	1	Tendeur à lanterne M10 O/O	QTELE1010G	inclus ds 13
14	1	Câble ø5,5 - Long. : 2,26 m	-	inclus ds 13
13	1	Câble d'arrêt réglable	-	l'unité
12	2	Rondelle plate LL 10 x 36	-	Fixations au sol
11	2	Rondelle plate L 10 x 27	-	Fixations au sol
10	2	Vis VBA TB ø4 x 16	-	inclus ds 2 & 3
9	1	Ecrou à visser M12	-	inclus ds 2 & 3
8	1	Plat d'haubannage	-	inclus ds 2 & 3
7	2	Rondelle plate L 14 x 36	-	inclus ds 2 & 3
6	1	Rondelle éventail ø12 x 20	-	inclus ds 2 & 3
5	1	Vis H M12 x 25 zinguée	-	inclus ds 2 & 3
4	-	Plaque angle Droite 2 x 1,5 m	6580/52	praticables
3	-	Plaque angle Gauche 2 x 1,5 m	6580/51	praticables
2	-	Plaque milieu 2 x 1,5 m	-	pistes
1	-	Plaque d'extrémité 2 x 1,5 m	-	pistes
REP	NBR	DESIGNATION	REFERENCE	OBSERVATION
		<b>GYMNOVA</b>	<b>CÂBLES D'ARRÊT ET KITS ANTI-ROTATION DE PRATICABLES GYM ET PISTES D'ACROBATIE M'2012</b>	
		RUE GASTON DE FLOTTE 13012 MARSEILLE Tél. : 33-(0)-4-91-87-51-20 Fax : 33-(0)-4-91-93-86-89		
PAR : M. CHARBONNEAU		LE : 17/05/17	NM206C	Ref. : 6180/27 - 6528C - 6529D
CE DOCUMENT EST LA PROPRIÉTÉ DE GYMNOVA, IL EST CONFIDENTIEL ET NE PEUT ÊTRE REPRODUIT SANS NOTRE ACCORD				